

## 755 A / 756 A

Nähanlagen zum Vornähen von geraden und schrägen Paspel-, Patten- und Leistentaschen

Sewing units for runstitching of straight and slanted piped pockets, flap pockets and welt pockets

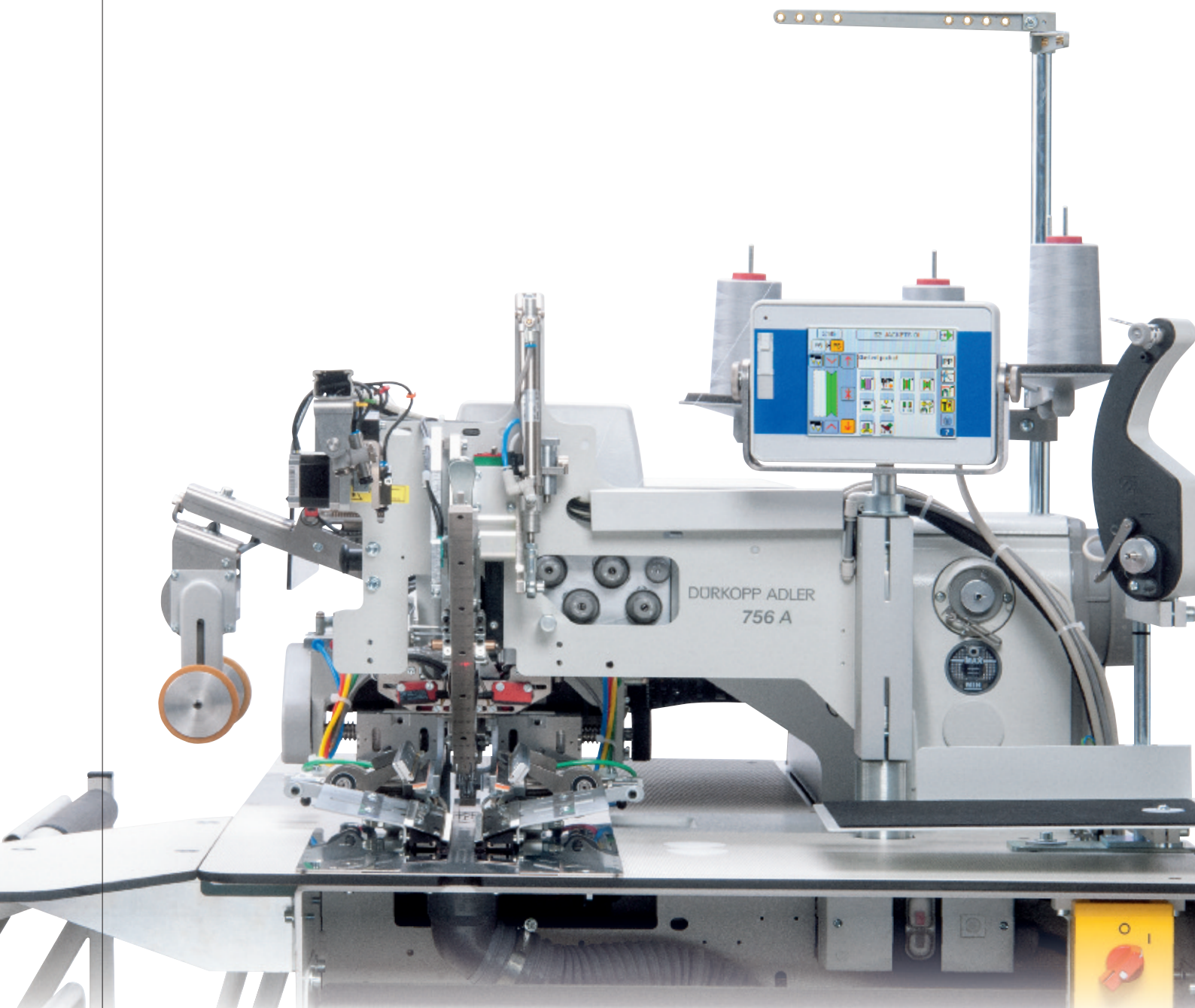

# 755 A / 756 A

## Innovative Höchstleistung / Innovative high performance

### Innovative und leistungsstarke Paspeltaschen-Technologien

Die neue Generation der Paspeltaschen-Nähanlagen wird erweitert durch die Klassen 755 A und 756 A.

Die 755 A steht für leistungsstarke Technologie im Einsatz bei geraden Tascheneingriffen. Bei Anwendungen mit schrägen und geraden Tascheneingriffen überzeugt die 756 A.

#### Ihre Vorteile:

- Programmierbarer Nadeltransport für transportkritische Materialien
- Spezieller „Wirkwaren-Modus“ für spannungsarmes Nähen von Paspeltaschen
- Programmierbare Lasermarkierungsleuchten in Längs- und Querrichtung
- Schrittmotorgesteuerte Transportklammervorstellung mit Materialspreizung – für z. B. Futter oder Stretchmaterial
- Programmierbarer Transportklammerdruck für unterschiedliche Materialien wie z. B. Futterverarbeitung mit Vliesstreifen und Stretchmaterialien
- Moderne, zuverlässige und netzwerkfähige Dürkopp Adler Steuerungstechnik „DAC comfort“, mit hochauflösendem Touch-Bedienfeld OP7000
- Touch-Bedienfeld mit Farb-Grafik-Display zum einfachen Programmieren und schnellen Zugriff auf alle Parameter – intuitives Bedienkonzept mit frei gestaltbarer Bedieneroberfläche
- Kopieren von Maschinenparametern per USB-Stick
- Speichern der Maschinenparameter in der Maschinen-ID
- Schnelle Farbwechsel durch separat angetriebenen Spuler möglich
- Schrittmotor gesteuerter Mittelmesserantrieb mit erweiterter Flexibilität im Materialeinsatz durch verstellbare Messerhubhöhe – geringer Messerverschleiß
- Höchste Präzision bei den Eckeneinschnitten durch manuelle, optional automatische oder Multifunktions-Eckenmesserstation
- Reduzierter Spulenwechsel durch doppeltes Spulenvolumen bei großem Vertikalgreifer
- Hohe Nähssicherheit durch Nadelfaden- und Spulenwächter im Standard der Nähanlage enthalten
- Automatische Pattenschrägenerkennung von links und rechts möglich
- Verarbeitung von Hosentaschen mit extra breiten Paspelstreifen bis 60 mm links, mit integrierter Ausblasvorrichtung (Option) zum Aufrichten der extra breiten Paspel
- Taschenlängen von 20 – 240 mm wählbar (abhängig von Einrichtung)
- Nadelabstände von 8 – 30 mm wählbar, kurze Umrüstzeit von einem zum anderen Nadelabstand (ca. 30 Min.)
- Neues Faltstempelkonzept
- Optimierte Faltstempelabsenkung
- Schnellwechselstecker für Oberteil-Tausch
- 2. Fadenspannung für sicheres Annähen

#### Leistungsbeispiel in 480 Min.:

- Einfach- oder Doppelpaspeltaschen mit Patte in Sakko-Vorderteilen: ca. 1.300 – 1.600 Taschen
- Doppelpaspeltaschen in Hinterhosen: ca. 2.200 – 2.600 Taschen

### Innovative and powerful piping technologies

The new generation of piped pocket sewing units is extended by the classes 755 A and 756 A.

The 755 A stands for high-performance technology in use for straight pocket openings. The 756 A convinces with applications for slanted and straight pockets.

#### Your advantages:

- Programmable needle transport for materials difficult to transport
- Special “knitwear mode” for tension-free sewing of piped pockets
- Programmable laser marking lamps in longitudinal and horizontal directions
- Stepper motor-controlled transport clamp adjustment with material spreading – e.g. for lining or stretch material
- Programmable transport clamp pressure for different materials such as lining applications with reinforcement tape and stretch materials
- Modern, reliable and network-capable Dürkopp Adler control technology “DAC comfort”, with high-resolution touch panel OP7000
- Touch panel with color graphic display for easy programming and fast access to all parameters - intuitive operating concept with freely configurable user interface
- Copy of machine parameters via USB stick
- Saving of the machine parameters in the machine ID
- Fast color changing possible by separately driven bobbin winder
- Stepper motor driven center blade drive with extended flexibility in material use due to adjustable knife stroke – low knife wear
- Maximum precision in the corner cuts due to manual, optional automatic or multi functional corner knife station
- Reduced bobbin change due to double bobbin volume with large vertical hook
- High safety sewing thanks to needle thread and bobbin monitor in the standard of the sewing unit
- Automatic flap slant scanning possible from left and right
- Processing of trousers pockets with extra wide piping strips up to 60 mm left, with integrated blowing device (option) for the raising of the extra wide piping
- Pocket sizes from 20 – 240 mm selectable (depending on sewing equipment)
- Needle distances from 8 – 30 mm can be selected, short conversion time from one to the other needle distance (approx. 30 min.)
- New folder concept
- Optimized folder lowering
- Quick-change connector for sewing head exchange
- 2<sup>nd</sup> thread tension for safe sewing start

#### Performance example in 480 min.:

- Single- or double piped pockets with flap in front jackets: approx. 1,300 – 1,600 pockets
- Double piped pockets in hind trousers: approx. 2,200 – 2,600 pockets



# 755 A / 756 A

Der Unterschied / *The difference*



## 755 A – für gerade Tascheneingriffe

Die Nähanlage eignet sich für gerade Tascheneingriffe, wie z. B. in der Hosen- und Futterfertigung. Bei geraden Tascheneingriffen kann sie ebenfalls im Bereich der Sakko-Außentaschenfertigung eingesetzt werden.

## 755 A – for straight pocket openings

The sewing unit is suitable for straight pocket openings, such as in trousers and jacket lining production. For straight pockets, it can also be used in jacket outside pocket production.



## 756 A – für gerade und schräge Tascheneingriffe

Die Nähanlage eignet sich für gerade und schräge Tascheneingriffe, wie z. B. in der Sakkofertigung.

## 756 A – for straight and slanted pocket openings

The sewing unit is suitable for straight and slanted pocket openings, such as in the jacket production.



# 755 A / 756 A

## Eckeneinschneidesysteme / Corner knife cutting systems

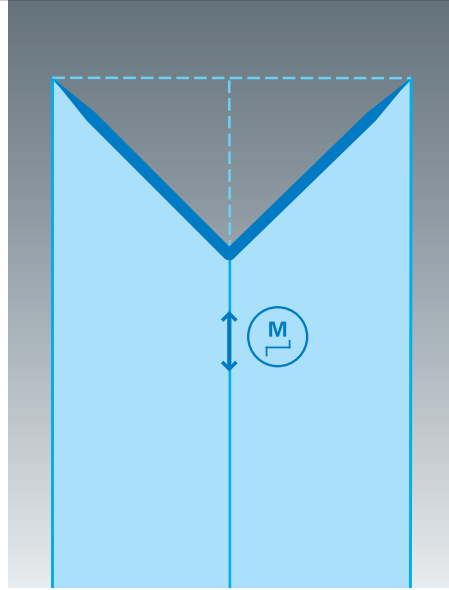
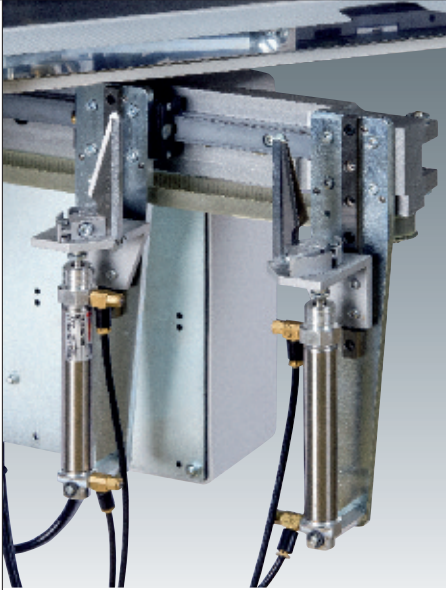

**755 A – Automatische Eckenmesserstation für gerade Taschen** (Option 0755 337524) ist frei in der Taschenlänge programmierbar. Die Eckenmesser sind in ihrem Abstand zur Naht manuell justierbar.

**755 A – Automatic corner knife station for straight pockets** (option 0755 337524) is freely programmable in the pocket length. The corner knives are manual adjustable in their distance to the seam.

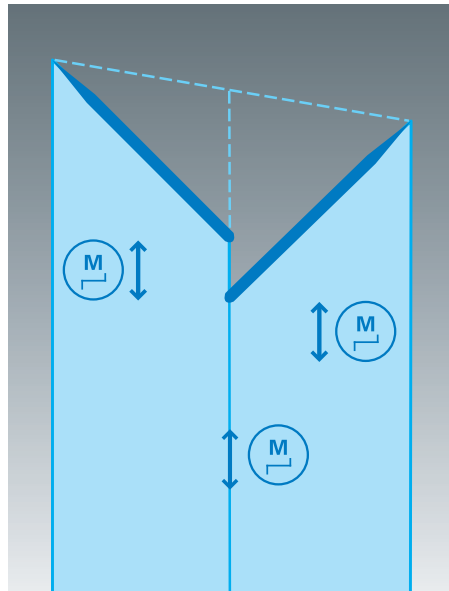

**756 A – Automatische Eckenmesserstation für gerade oder schräge Taschen** (Option 0755 337544) ist in der Taschenlänge und Taschenschräge frei programmierbar. Die Eckenmesser sind in ihrem Abstand und Winkel zur Naht manuell justierbar.

**756 A – Automatic corner knife station for straight or slanted pockets** (option 0755 337544) is freely programmable in the pocket length and slant. The corner knives are manually adjustable in their distance and angle to the seam.

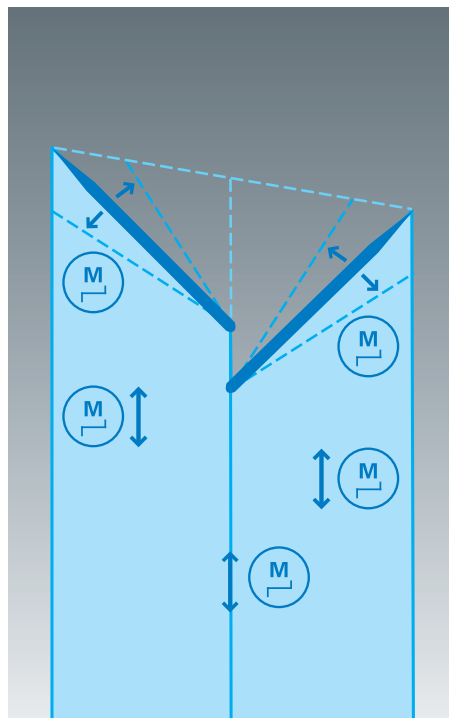

**756 A – Multifunktions-Eckenmesserstation für gerade oder schräge Taschen** (Option 0755 337504) – in der Taschenlänge und Taschenschräge frei programmierbar. Alle vier Eckenmessereinschnitte können zur Naht und zu den Nahtenden individuell, materialabhängig eingestellt und gespeichert werden. Messerkorrekturen sind bei unterschiedlichen Taschenlängen und verschiedenen Materialien in allen Richtungen möglich.

**756 A – Multi function corner knife station for straight or slanted pockets** (option 0755 337504) – freely programmable in pocket length and slants

Depending on the material all four corner knife cuts can be individually adjusted and stored to the seam and to the seam ends. Knife corrections are possible with different pocket slants and different materials in all directions.



# 755 A / 756 A

Besondere Highlights / *Special highlights*

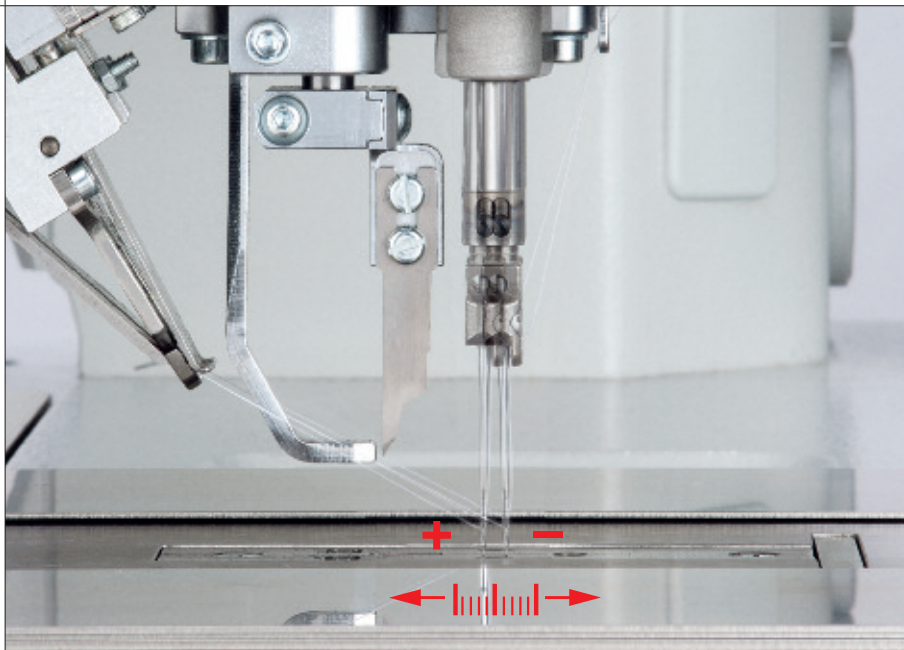

## Der programmierbare Nadeltransport

(Option 0755 160154) verbessert die Nahtqualität bei schwierig zu vernähenden und transportkritischeren Materialien, wie z. B. Stretchware, gemusterte Ware, Mantel- und Lederware. Die Transportlänge kann individuell an das Material angepasst und im Programm gespeichert werden. Zusätzlich ist ein spezieller Wirkwaren-Modus verfügbar.

## The programmable needle transport

(option 0755 160154) improves the seam quality in difficult-to-sew materials, e.g. stretch material, patterned material, coats and leather goods. The transport length can be individually adapted to the material and stored in the program. In addition there is a special knitware mode available.

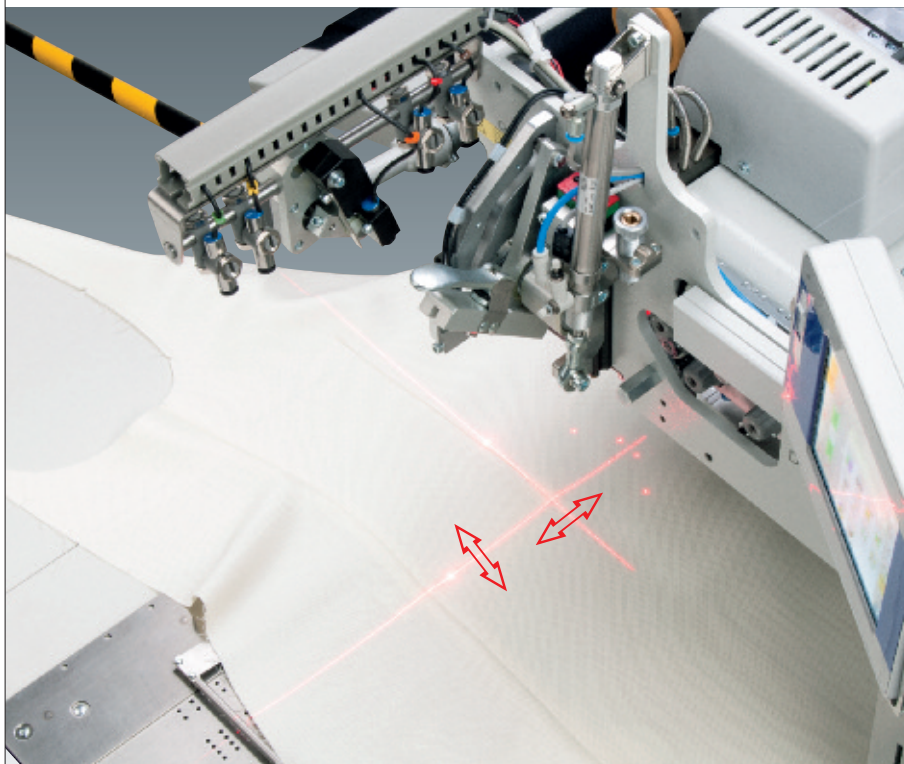

## Programmierbare, Schrittmotor gesteuerte Lasermarkierungsleuchte in Längsrichtung (Option 0755 590434) und/oder Querrichtung (Option 0755 590444)

Die Position der Lasermarkierungen können individuell im Programm korrigiert und somit auf unterschiedliche Materialstärken über Feinjustage eingestellt werden. Das individuelle, mechanische Verstellen der Lasermarkierungsleuchten bei einem Modelwechsel entfällt.

## Programmable, stepper motor controlled laser marking lamp in longitudinal direction (option 0755 590434) and/or transverse direction (option 0755 590444)

The position of the laser markings can be corrected individually for each program and thus adjusted to different material thicknesses via fine adjustment. The individual, mechanical adjustment of the laser marking lamps in case of model change is eliminated.



## Lasermarkierungen

Als Anlegehilfe sind 5 Lasermarkierungsleuchten im Standard der Nähanlage enthalten. Bis zu 16 Lasermarkierungsleuchten sind optional aufrüstbar – Bausätze mit 1, 3 und 8 Lasermarkierungsleuchten sind verfügbar.

## Laser markings

As a positioning aid, 5 laser marking lamps are included in the sewing unit as standard. Up to 16 laser marking lamps are optionally upgradeable – kits with 1, 3 and 8 laser marking lamps are available.



# 755 A / 756 A

## Klammerverstellungen; Transportklammer / *Clamp adjustments; Transport clamp*

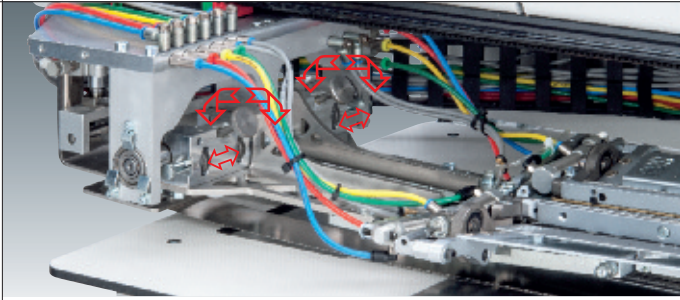

**Manuelle Klammerverstellung**, stufenlos verstellbar (Option 0755 561014), für den manuellen Wechsel von Einfach- auf Doppelpaspel-Anwendungen

**Manual clamp adjustment**, stepless adjustable (option 0755 561014), for the manual change from single to double piping applications

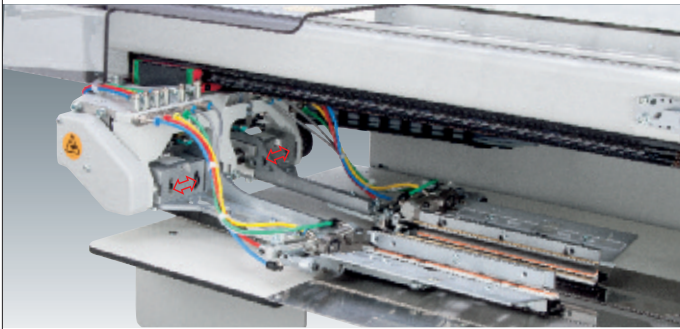

**Schrittmotor gesteuerte Transportklammerverstellung** (Option 0755 561024) – Die Positionen der Transportklammern zur Faltstempelsohle sind im Programm individuell und materialabhängig einstellbar. Dies ermöglicht die automatische Umstellung von Doppel- auf Einfachpaspel und die Programmspeicherung auf unterschiedlichste Materialstärken.

**Stepper motor-controlled transport clamp adjustment** (option 755 561024) – The positions of the transport clamps to the folder sole, are individually and depending on the material, adjustable in the program. This enables the automatic changeover from double to single piping and the program storage to a wide variety of material thicknesses.

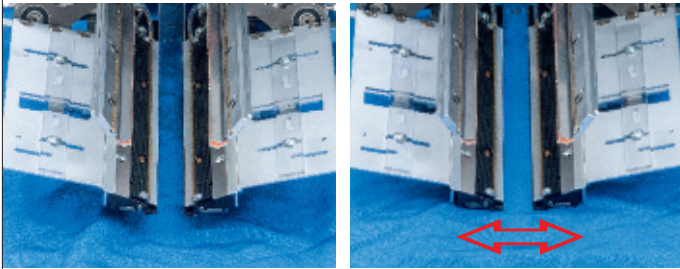

### Materialspreizung

Das Material kann nach dem Absenken der Transportklammern gespreizt werden, um eine bessere Nahtqualität und genauere Eckeneinschnitte z. B. bei Stretchmaterialien zu erzielen.

### Material spreading

The material can be spread after lowering the transport clamps to achieve a better seam quality and more accurate corner cuts, e.g. in stretch materials.

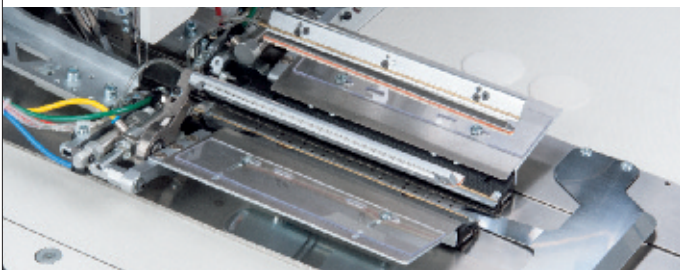

**Transportklammer K35** verbessert die Nahtqualität durch ihre einfache und flexible Justagemöglichkeit für eine perfekte Anpassung an die Anwendung. Sie ist für zwei unterschiedliche Nahtlängen erhältlich: max. 200 mm (0755 411104); max. 240 mm (0755 411204).

**Transport clamp K35** enhances the sewing quality due to a simple and flexible adjustment for a perfect adaptation to the application. It is available in two different sewing lengths: max. 200 mm (0755 411104); max. 240 mm (0755 411204).

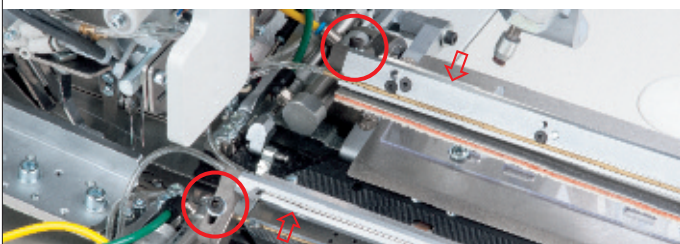

**Pattenklammern – PK35-R (rechts), PK35-L (links)** – Die Pattenklammern können mit nur einer Schraube in ihrem Abstand zum Faltstempel verändert werden. Mit erhöhtem Klemmendruck wird der Transport der Patten und Beilegteile gesichert.

**Flap clamps – PK35-R (right), PK35-L (left)** – The clamps can be moved to the folder by one screw only. The transport of the flaps and other parts is secured by an increased clamp pressure.

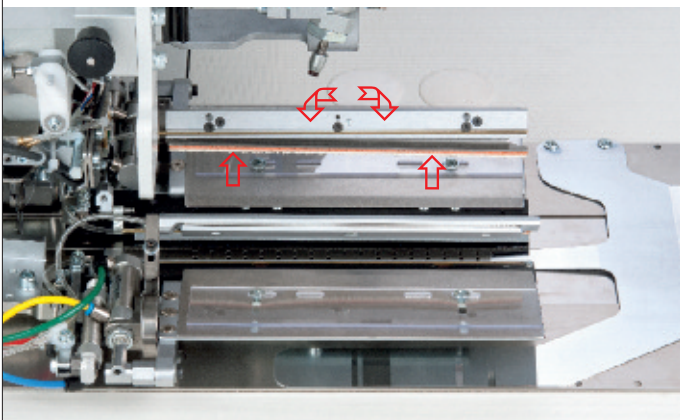

**Die Klammerleisten** sind sowohl flexibel als auch mit Vorspannung einstellbar. Dies unterstützt den Ausgleich von unterschiedlichen Materialstärken. Zu-dem verteilen die Klammerleisten gleichmäßig Druck auf die Patten. Um das Einlegen des Paspels zu vereinfachen, sind die Pattenklammern weiter geöffnet. Die Gummierung an den Pattenklammern verhindert unnötige Abdrücke im Material und gibt besseren Halt.

**The clamping plates** on the flap clamps are flexible or with initial tension adjustable. It compensates different material thicknesses. The pressure of the flap plates will be distributed equally on the flaps. The flap clamps open wider for easy loading of the piping strips. Rubber strips on the flap clamps avoid markings on the material and improve the hold.



# 755 A / 756 A

Leistungsstarke Technik / High performance technology

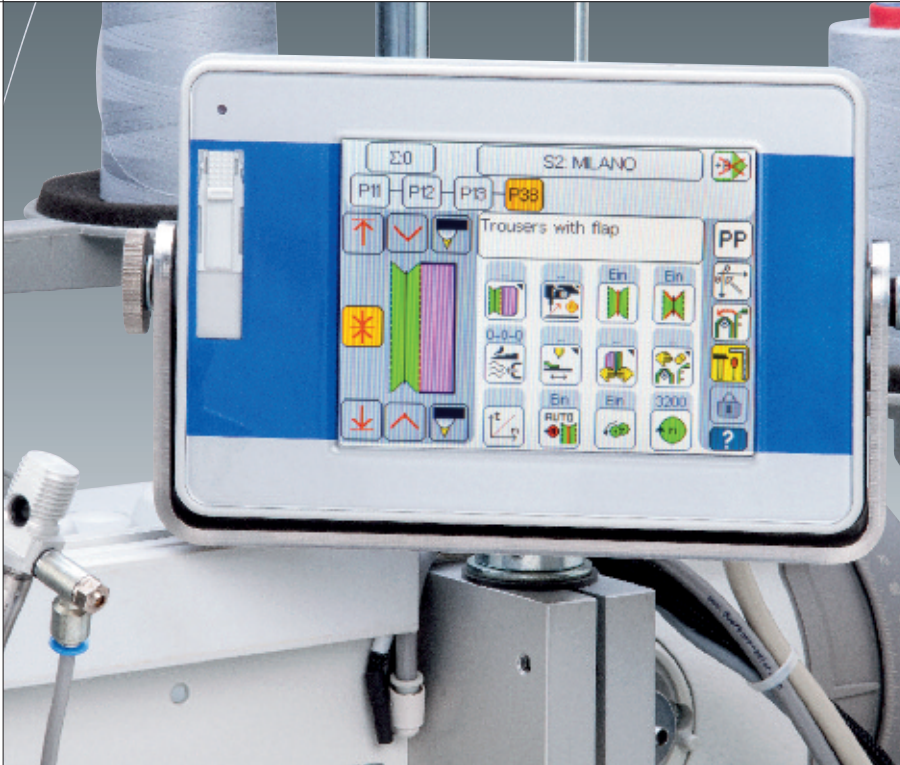

### Technisches Highlight – Touch Screen OP7000 mit Farb-Grafik Display

Frei programmierbare Taschenparameter; max. 200 Nahtprogramme; 8 Standardprogramme für unterschiedlichste Anwendungen; max. 40 Sequenzen mit je bis zu 8 Nahtprogrammen; frei gestaltbare Bedieneroberfläche für die Funktionalitäten.

### Technical highlight – Touch-Screen OP7000 with colour graphic display

Free programmable pocket parameters; max. 200 seam programs; 8 standard programs for different applications; max. 40 sequences with up to 8 seam programs; freely designable user interface for functions.



### Sprachauswahl

Das Bedienfeld bietet standardmäßig eine Sprachauswahl von 15 Sprachen: D, GB, E, F, P, I, TR, CN, VN, RU, HI, BN, RU, BG und RO.

### Language selection

The operation panel offers as standard a language selection of 15 languages: D, GB, E, F, P, I, TR, CN, VN, RU, HI, BN, RU, BG and RO.



### Technisches Highlight – hochwertige Steuerungstechnik mit DAC comfort

Kopieren von Maschinenparametern per USB-Stick; Speichern der Maschinenparameter in der Maschinen-ID.

### Technical highlight – high-quality control system with DAC comfort

Machine parameters can be copied via USB flash drive; Saving of machine parameters in machine-ID.

# 755 A / 756 A

## Besondere Highlights / *Special highlights*

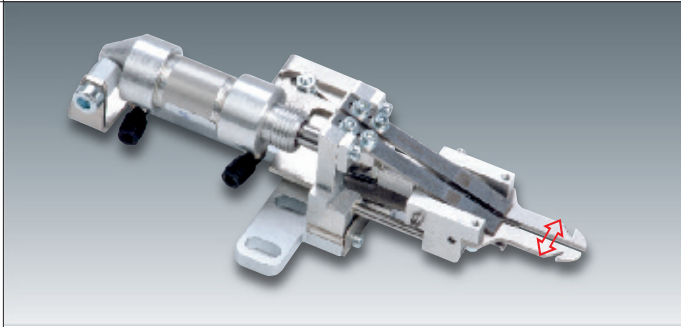

**Die Schneideinrichtung** für Nadefäden ist schnell und stufenlos verstellbar. Oberfadenfänger für Nadelabstände von 4,8 bis 22 mm sind standardmäßig enthalten. Für Nadelabstände von 22 bis 30 mm ist ein weiterer Oberfadenfänger optional erhältlich (0755 350554).

**The cutting device** for needle threads can be adjusted fast and variable. The needle thread catcher for needle distances of 4,8 to 22 mm are available as standard. For needle distances of 22 to 30 mm a further thread catcher is available as an option (0755 350554).

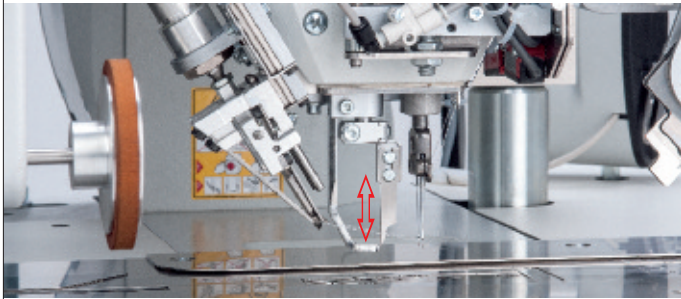

**Schrittmotor gesteuerter Mittelmesserantrieb** mit erweiterter Flexibilität im Materialeinsatz durch erhöhten Materialdurchgang und verstellbare Hubhöhe zur Anpassung an die Materialdicke – reduzierter Messerverschleiß

**Stepper motor-controlled middle-blade drive** with increased flexibility in material use due to increased material passage and adjustable stroke for adaptation to the material thickness – reduced knife wear

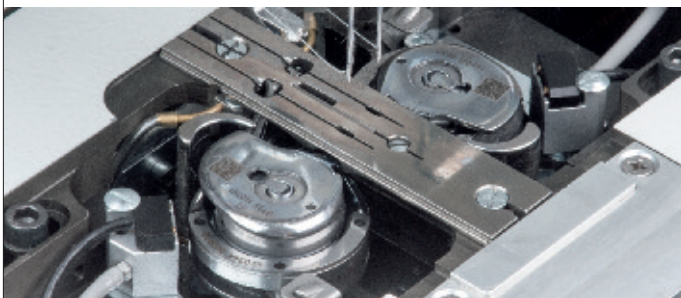
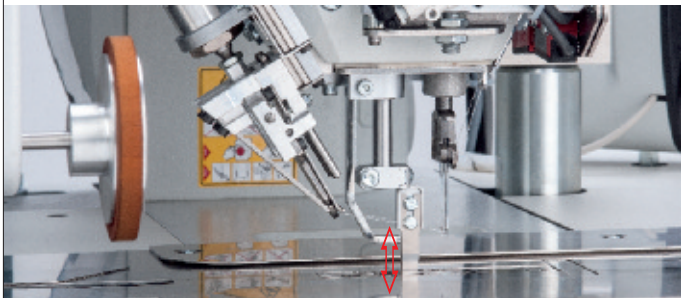

**Großer dreiteiliger Greifer mit Kapsellüfter** ermöglicht einen reduzierten Spulenwechsel durch doppeltes Spulenvolumen.

**Large three-piece hook with bobbin case opener** allows a reduced bobbin change due to double bobbin volume.

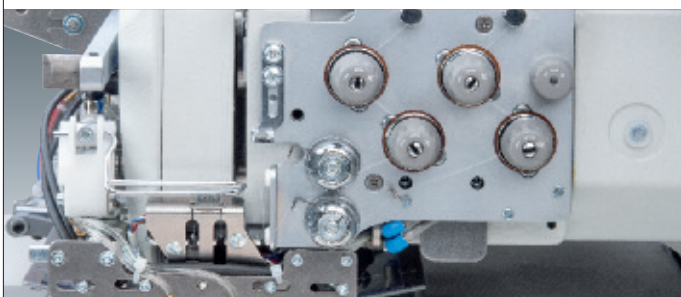

**Die Zusatzfadenspannung** sorgt für eine perfekte Nahtqualität. Der feste Stichanzug im Bereich von Nahtanfang und -ende führt zu einem hochwertigen Nähergebnis.

**The additional thread tension** ensures a perfect seam quality. The tight stitching in the area of the seam start and end leads to a high-quality sewing result.

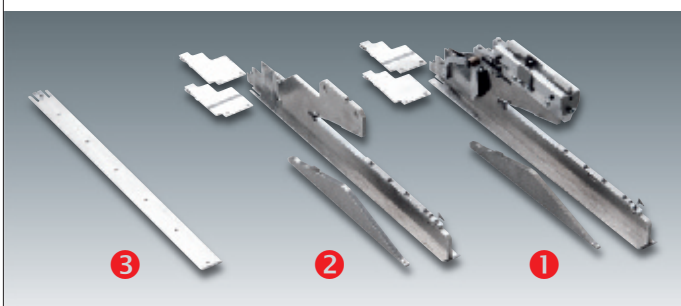

### **Neues Falstempelkonzept – Baukastensystem**

Der komplette Falstempel ❶ besteht aus einem Stempeleinsatz ❷ mit Sohle ❸. Um die Kosten bei einem Wechsel der Falstempel zu reduzieren, ist es möglich, den Stempeleinsatz oder nur die Sohle zu wechseln.

### **New folder concept – modular system**

The complete folder ❶ consists of a folder insert ❷ with sole ❸. In order to reduce the costs of changing the folders, it is possible to change the folder insert or the sole only.



# 755 A / 756 A

## Besondere Highlights / *Special highlights*

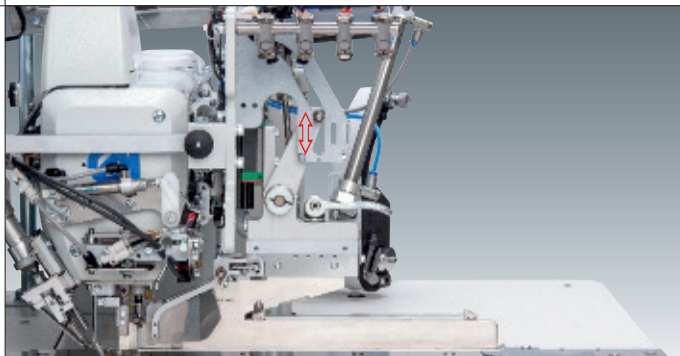

### Optimierte faltstempelabsenkung

Die faltstempelabsenkung ist durch die Vertikalbewegung, vor dem Absenken in die Transportklammer, optimiert. Dadurch verbessert sich der faltvorgang des Paspelstreifens und verhindert ein Verrutschen des Materials während des faltprozesses.

### Optimized folder lowering

The folder lowering is optimized by its vertical movement before reaching the transport clamp. This improves the folding process of the piping strip and prevents the material from slipping during the folding process.

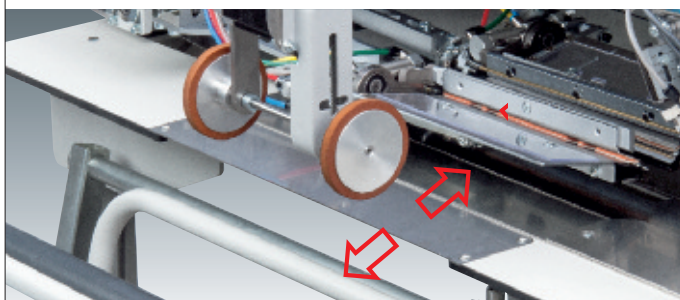

### Kürzere Teile problemlos abstackeln

Durch die Optimierung der Tischplatte und des Staplers können nun auch kürzere Teile besser geklemmt und abgestapelt werden. Das Abstackeln von Sakko-Vorderteilen in Normalgrößen kann nun problemlos auch ohne Ausroller erfolgen.

### Shorter parts can easily be stacked

By optimizing the table top on the left hand side of the stacker, shorter parts can now be better clamped and stacked. The stacking of jacket fronts in standard sizes is now carried out without any problems.

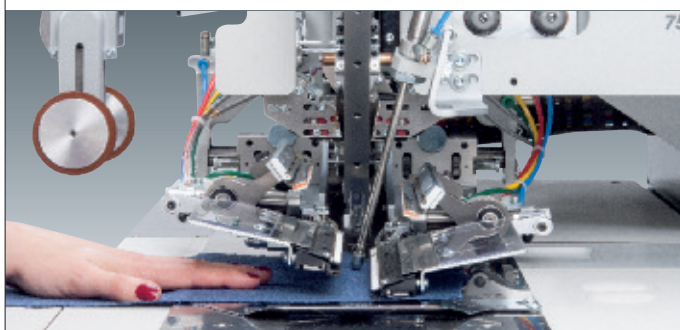

### Zum Ausstreifen des Nähgutes

können die Transportklammern separat voneinander abgesenkt und drucklos geschaltet werden (programmierbar). Die Transportklammer K35 bietet sicheren Halt des Nähgutes bei dem Transport von schwierigen Materialien – der erhöhte Maximaldruck ist für beide Klammern separat regulierbar.

**For smoothing the fabric** the feeding clamps can be separately lowered and depressurized (programmable). Difficult materials are safely held by the transport clamp K35 during the transport – the increased maximum pressure can be adjusted for both clamps separately.

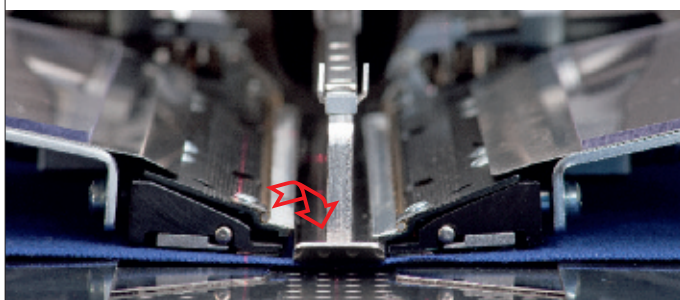

**Das spezielle Faltsystem der Transportklammer** sichert die automatische Anpassung an die Materialstärke.

**The special folding system of the transport clamp** ensures the automatic adaptation to the material thickness.

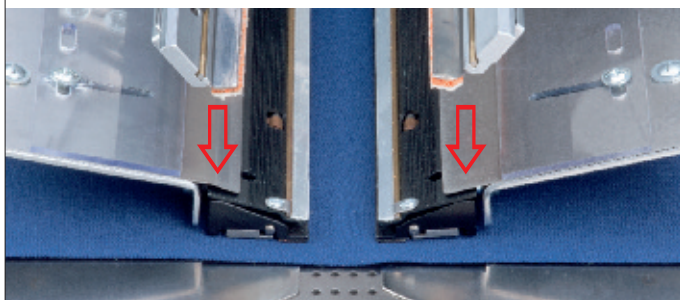

**Programmierbarer Transportklammerdruck** (Option 0755 591254) für unterschiedliche Materialien, wie z. B. Futterverarbeitung mit Vliesstreifen und Stretchmaterialien

**Programmable transport clamp pressure** (option 0755 591254) for different materials such as lining applications with reinforcement tape and stretch materials

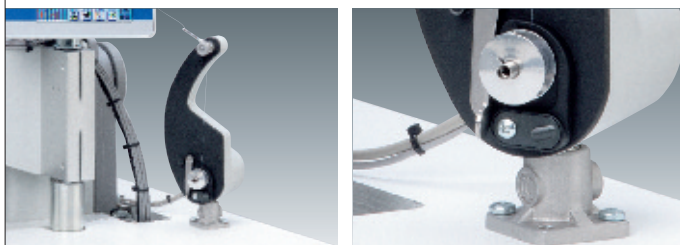

**Separat angetriebener Spuler** für schnelle Farbwechsel

**Separately driven bobbin winder** for rapid color changes



# 755 A / 756 A

## Zusätzliche Ausstattungen / *Optional equipment*

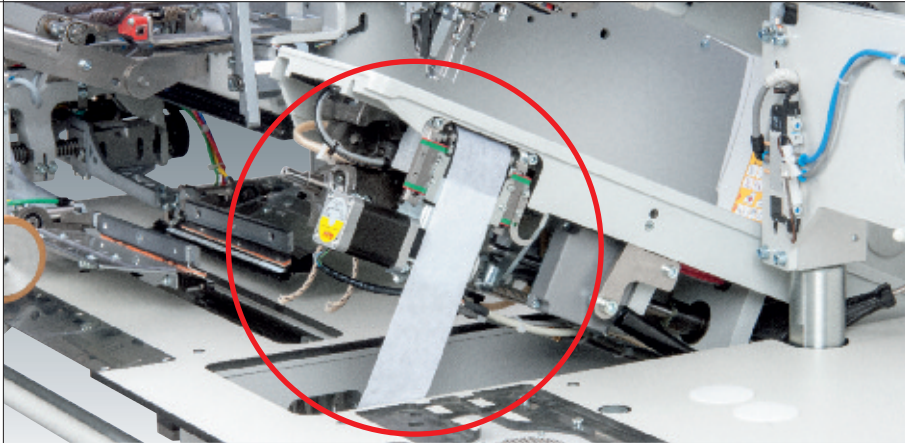

**Bandzuführung mit Abschneidautomatik** (Option 0755 590904) – Schrittmotor gesteuertes Zuführen und Abschneiden eines Verstärkungsstreifens von der Rolle. Der Anfangs- und Abschneidezeitpunkt sind individuell programmierbar.

**Tape feeder with automatic cutting mechanism** (option 0755 590904) – Stepper motor controlled feeding and cutting of a reinforcement tape from roll. The begin and end cut times are individually programmable.

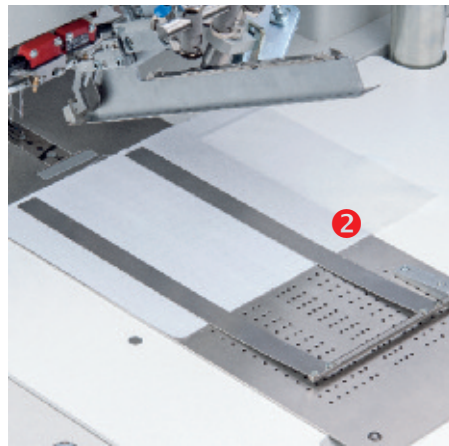
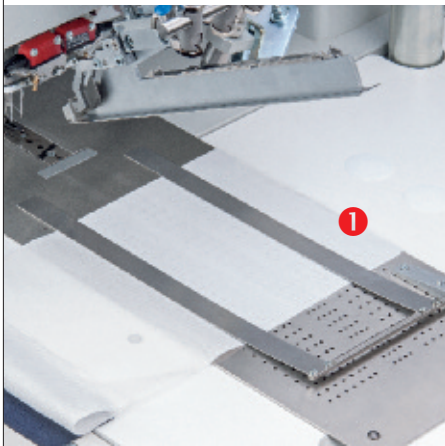

**Teilesatz „Taschenbeutelklemme“** (Option 0755 590714) für die Anwendung mit schmalen Taschenbeuteln (z. B. Hosentaschen-Verarbeitung ①) und / oder für Anwendungen, bei denen der Taschenbeutel am vorderen Anlegepunkt positioniert werden soll (z. B. Sakkotaschen-Verarbeitung ②).

**Set of parts “pocket bag clamp”** (option 0755 590714) for use with narrow pocket bags (e.g. trousers pockets processing ①) and / or for applications where the pocket bag is positioned at the front positioning point (e.g. jacket pockets processing ②).

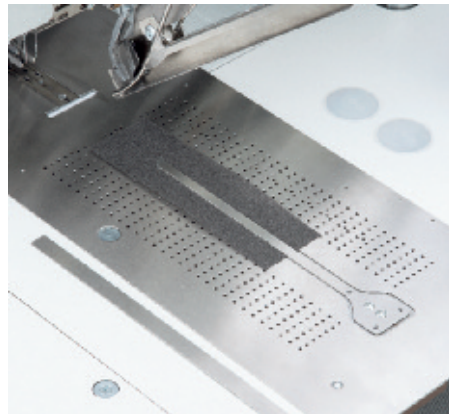
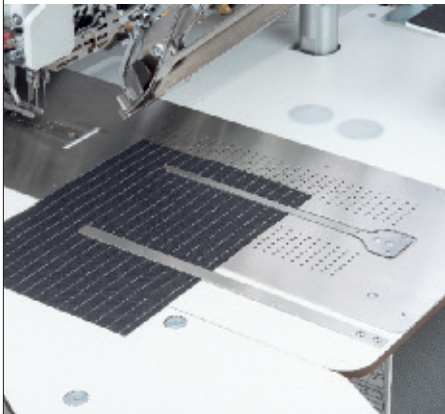

**Taschenbeutelklemme pneumatisch** (Option 0755 590744) – zum Verarbeiten von untergelegten Taschenbeuteln oder abgelängten Verstärkungsstreifen. Diese Baugruppe erfordert nadelabstandsabhängige Gleitbleche (Option).

**Pocket bag clamp pneumatic** (option 0755 590744) – for the processing of underlaid pocket bags or cut to length reinforcement strips. This assembly requires needle-distance-dependent sliding plates (option).

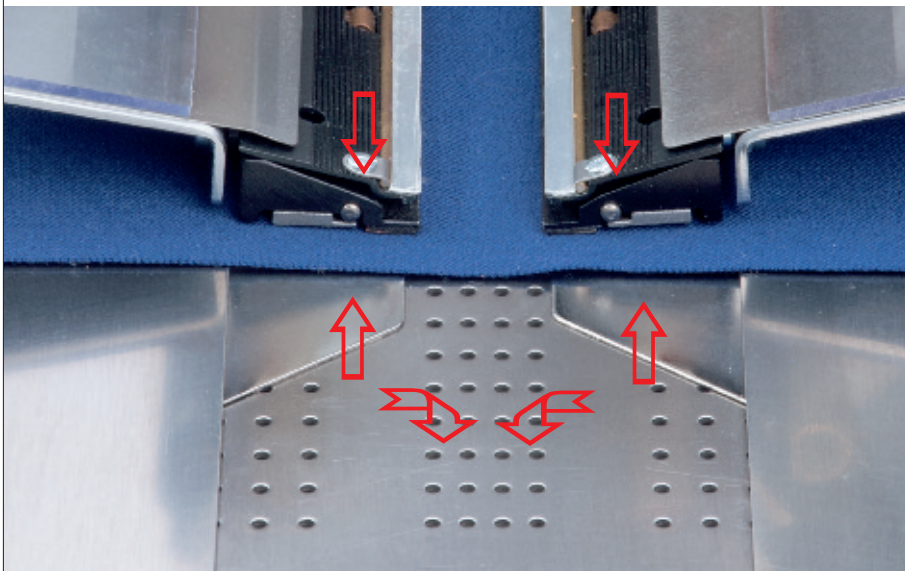

**Optionaler Bausatz Unterlegbleche mit Vakuum-Absaugung** – einsetzbar für schwierig zu vernähende oder schwer zu transportierbare Materialien wie z. B. Futter, Viskose, Leder oder gummierte Ware.  
Für folgende Nadelabstände (verstellbar):  
– von 4,8 bis 16,0 mm (Option 0755 590664)  
– von 18,0 bis 24,0 mm (Option 0755 590674)  
– von 26,0 bis 30,0 mm (Option 0755 590684)

**Optional Shim device with vacuum unit** – suitable for highly frictional fabrics or materials with difficult feeding characteristics like e.g. lining, viscose, leather or rubber coated fabrics. For needle distances below (adjustable):  
– from 4.8 to 16.0 mm (option 0755 590664)  
– from 18.0 to 24.0 mm (option 0755 590674)  
– from 26.0 to 30.0 mm (option 0755 590684)



# 755 A / 756 A

## Zusätzliche Ausstattungen / *Optional equipment*

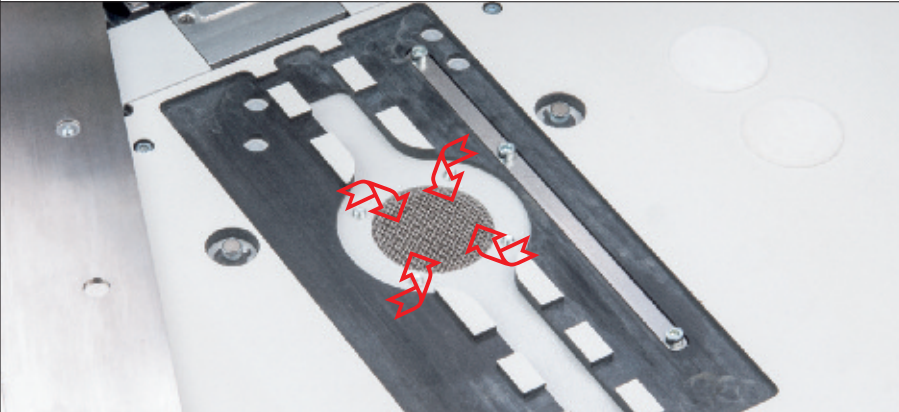

**Ansaugvorrichtung** (Option 0755 590554) zum genauen Positionieren des Nähgutes. Steht keine zentrale Vakuum-Versorgung zur Verfügung ist zusätzlich das Vakuumgebläse (Option 9880 755014) erforderlich.

**Suction device** (option 0755 590554) for precise positioning of the workpiece. If there is no central vacuum supply available the vacuum fan (option 9880 755014) is also required.

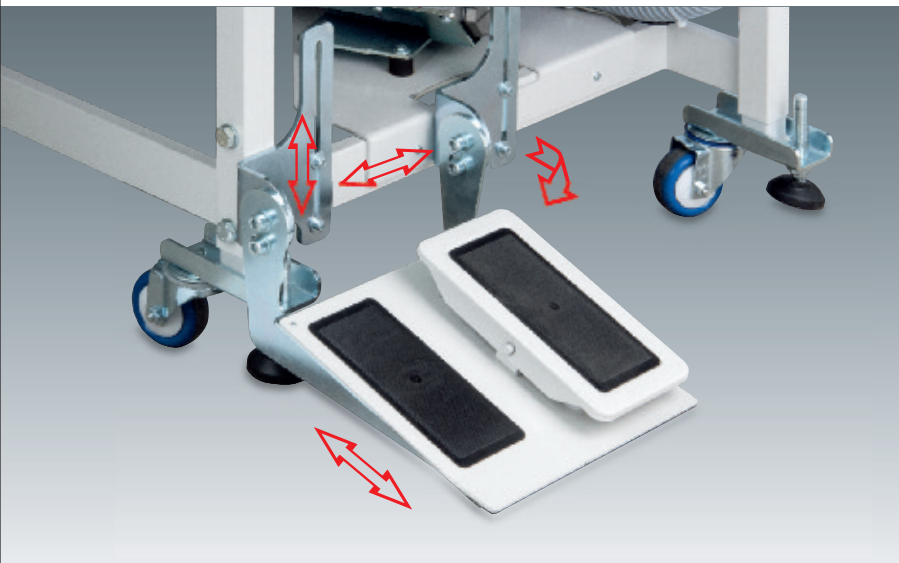

**Höhenverstellbare Pedale** (Option 0755 400854) zur Befestigung der Pedale an das Gestell. Die Pedalposition kann an die Bedienperson individuell angepasst werden.

**Height-adjustable pedals** (option 0755 400854) for attaching the pedals to the stand. The pedal position can be adapted individually to the operator.

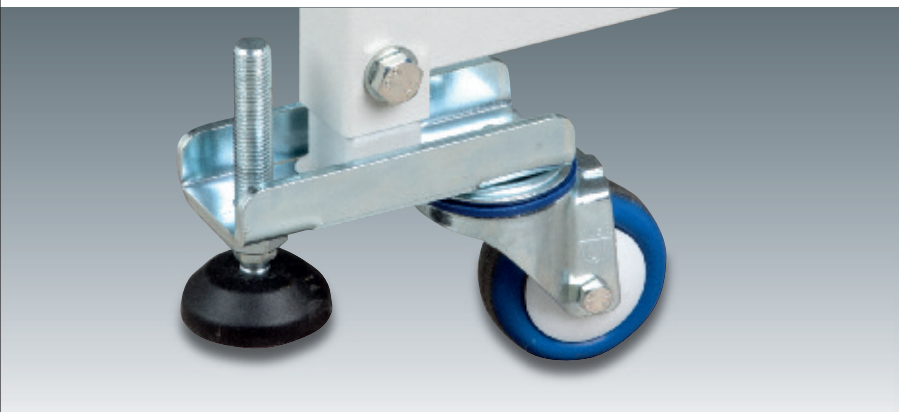

**Transportrollensatz** (Option 0745 598254) zum Verschieben und Transportieren der Nähanlage ohne weitere Hilfsmittel

**Transport wheels** (option 0745 598254) for moving and transporting the sewing unit without further aids



**Das optionale Vakuumgebläse** (Seitenkanalverdichter, 230V, 50/60Hz, Teile-Nr. 9880 755014) ist im Gestell integriert. Es ist erforderlich, wenn keine hauseigene Vakuumversorgung vorhanden ist.

**The optional vacuum blower** (side channel compressor, 230V, 50/60Hz, parts-no 9880 755014) is integrated in the stand. It is required if no in-house vacuum supply is available.

# 755 A / 756 A

## Optionale Tischverbreiterungen / *Optional table extensions*



### **Die Tischverbreiterung, abgeschrägt**

(Option 0755 400754), ermöglicht einen besseren Materialtransfer beim seitlichen Ab stapeln in Verbindung mit dem Zangen- oder Überwurfstapler.

Anwendungsempfehlung:

Als universelle Tischverbreiterung; für die Verarbeitung von Sakkos/Blazern und Mänteln

**The table extension, slanted** (option 0755 400754), allows a better material transfer in case of sideways stacking in conjunction with grip stacker or flip stacker.

Application recommendation:

for universal table extension; for jacket/ blazer and coat application

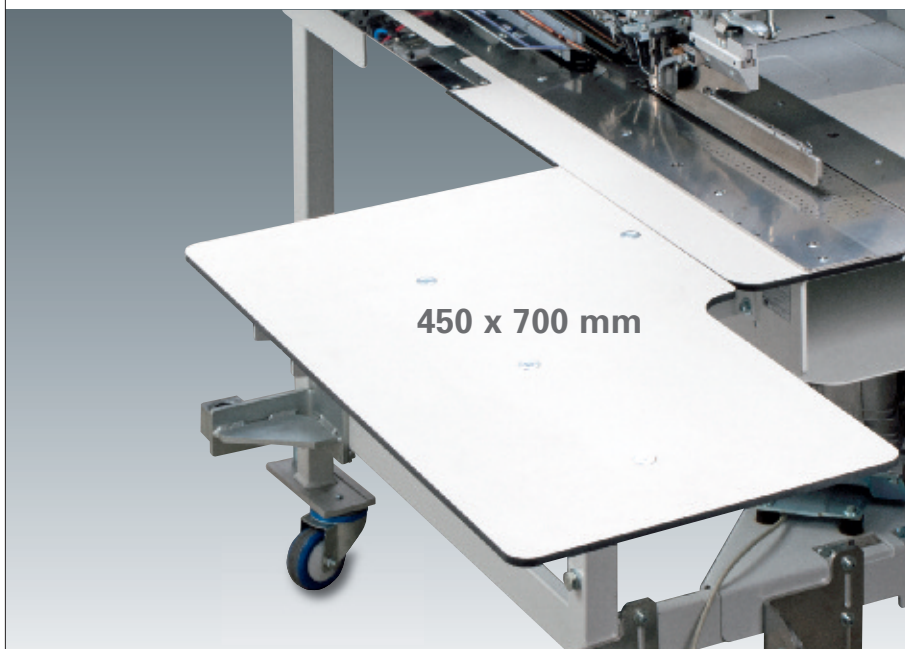

### **Die Tischverbreiterung, klein**

(Option 0755 400764), bietet eine optimale Auflagefläche für Hosenteile.

Anwendungsempfehlung:

Für die Verarbeitung von Hosen in Verbindung mit einem Bündelklemmwagen oder einem Zangenstapler

**The table extension, small** (option 0755 400764), offers an optimal surface for trousers parts.

Application recommendation:

For trousers applications in combination with a bundle clamp trolley or a grip stacker

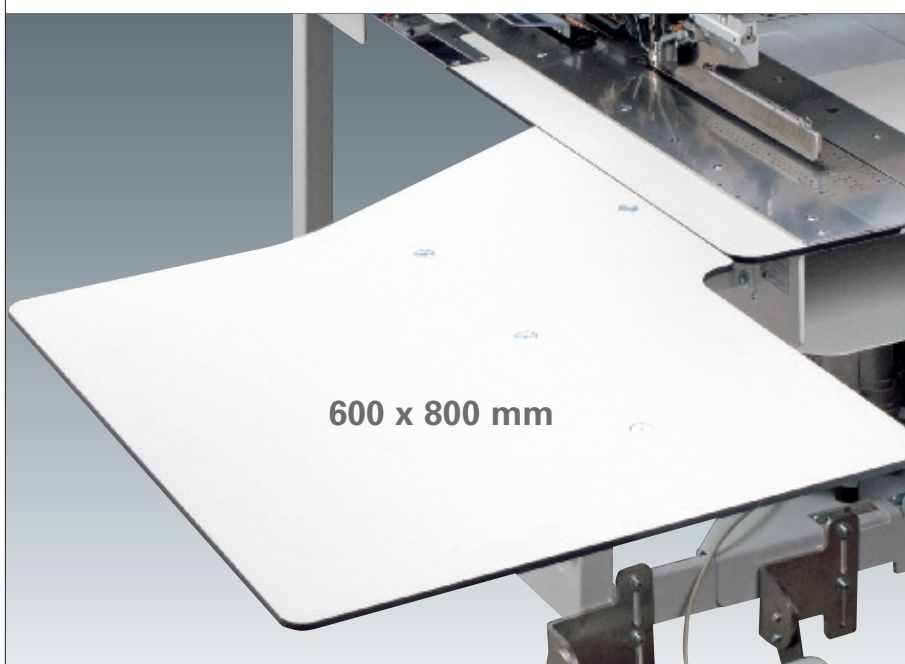

### **Die Tischverbreiterung, groß**

(Option 0755 400774), eignet sich für die Verarbeitung von großen Zuschnittteilen wie z. B. Sakkos oder Mänteln in Verbindung mit dem Überwurfstapler (option 0755 591454).

Anwendungsempfehlung:

Für die Verarbeitung von Sakkos/Blazern und Mänteln

**The table extension, large** (option 0755 400774), is suitable for jacket processing in conjunction with flip stacker (option 0755 591454).

Application recommendation:

For jacket/blazer and coat applications



# 755 A / 756 A

Sicherheitsausstattungen / *Equipment for safety*

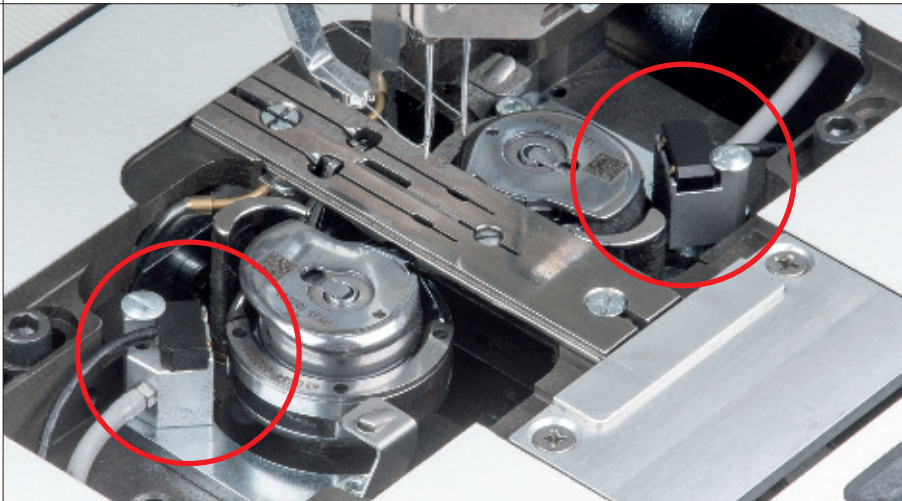

**Der Spulenrestfadenwächter** für die sichere Fertigstellung der Naht ist im Standard der Maschine enthalten.

**The bobbin thread monitor** for the safe completion of the seam is included in the standard of the machine.

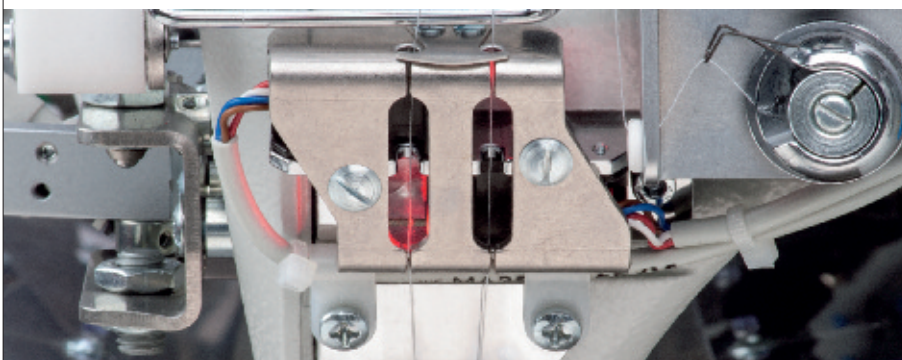

**Der standardmäßige Nadelfadenwächter** gewährleistet hohe Näh-sicherheit.

**The standard needle thread monitor** ensures high sewing reliability.



**Der Druckwächter** überwacht die pneumatischen Funktionen, um bei Druckabfall die Maschine zu deaktivieren.

**The pressure monitor** monitors the pneumatic functions to deactivate the machine when the pressure drops.



**Die USV** garantiert unterbrechungsfreie Stromversorgung bei Stromausfall oder Netzschwankungen (Option 0755 591604, inkl. Spannungsstabilisator).

**The UPS** ensures uninterrupted power supply in the event of power failure or power fluctuations (option 0755 591604, incl. voltage stabilizer).

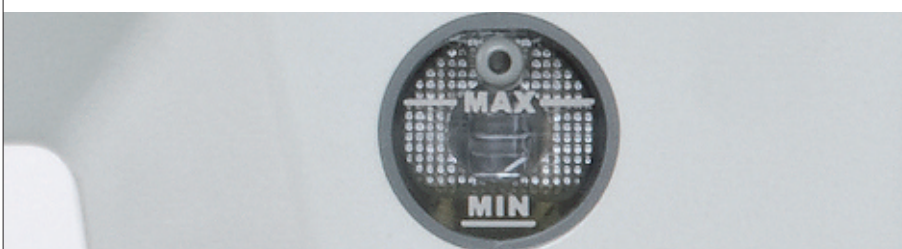

**Ölstandskontrolle mit Warnhinweis** zur Verbesserung von Wartungsarbeiten

**Oil level control with warning** to improve maintenance



# 755 A / 756 A

## Optionale Abstapelvorrichtungen / *Optional stacking equipment*



**Zangenstapler – universelle Abstapelvorrichtung** (Option 0755 420294) – Der Zangenstapler für kurze und lange Teile greift das Material und legt es auf dem verstellbaren Ablagetisch ab.

**Grip stacker – universal stacking equipment** (option 0755 420294) – The grip stacker for short and long parts picks up the material and deposits it onto the adjustable tray table.

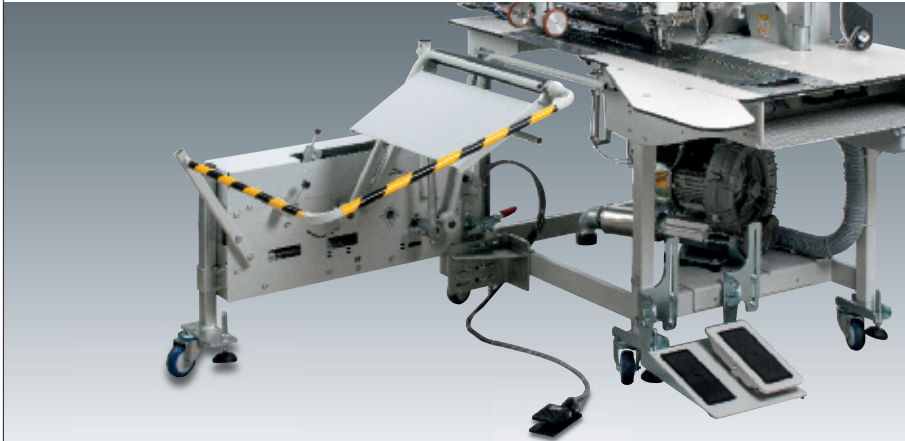

**Überwurfstapler** (Option 0755 591454) – Die neue Generation der Überwurfstapler bietet eine hervorragende Flexibilität mit Einstellmöglichkeiten zum Abstapeln. Sakko-Vorderteile können bei Normalgrößen auch ohne Ausroller perfekt abgestapelt werden. Der Stapler ermöglicht das sichere Abstapeln von kurzen Teilen.

**Flip stacker** (option 0755 591454) – The new generation of flip stacker offers excellent flexibility with setting options for stacking. Jacket fronts can be stacked perfectly for standard sizes without the need for a roll-off device. The stacker enables a safe stacking of short parts.



**Die Ausrollvorrichtung** (Option 0755 590954) transportiert kurze Teile sicher in den Stapler.

**The roll-out device** (option 0755 590954) transports short parts safely into the stacker.

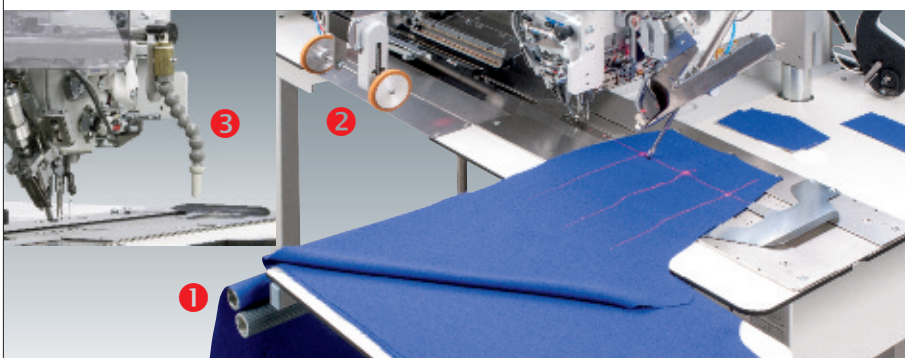

**Die Bündelklemme mit Auflagetisch** (Option 0755 591154) ❶ für die Hosenfertigung wird empfohlen in Verbindung mit der Ausrollvorrichtung (Option 0755 590954) ❷ oder mit der Ausblasvorrichtung (Option 0755 421014) ❸.

**The bundle clamp with rack table** (option 0755 591154) ❶ for the trousers production is recommended in conjunction with the roll-off device (option 0755 590954) ❷ or with the blowing device (option 0755 421014) ❸.



**Ausstreifvorrichtung für Hosenteile** (Option 0755 591104) – in Verbindung mit Bündelklemme (Option 0755 591154) oder Bündelklemmwage für ein glattes Aufeinanderlegen der Hosenteile im Bündel nach dem Nähen. Ausschwenkbar und Servicefreundlich. Nur in Verbindung mit der Ausrollvorrichtung verwendbar (Option 0755 590954).

**Smoothing device for trousers** (option 0755 591104) – in combination with bundle clamp (option 0755 591154) or bundle trolley for a smooth laying of the trousers parts in the bundle after sewing. Swiveling and service-friendly. Only in combination with the roll-out device (option 0755 590954).



# 755 A / 756 A

Merkmale zu den Anwendungen / *Features to the applications*

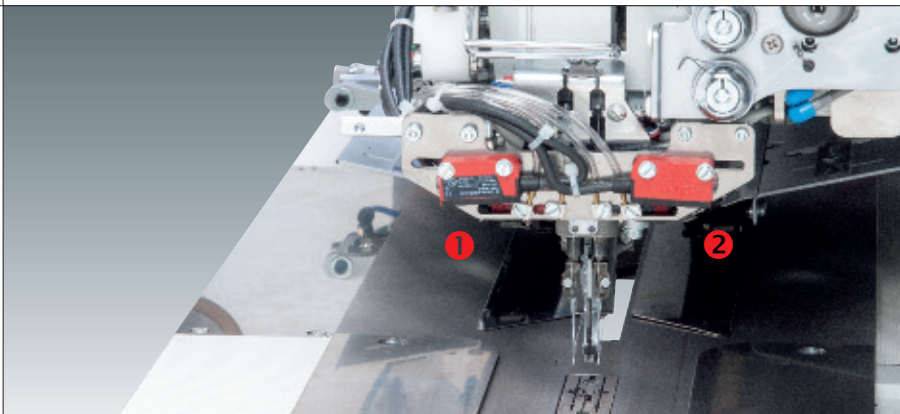

**755 A/756 A – Erste Lichtschranke zur Pattenabastung** ist als Standard in der Grundausstattung enthalten.

**755 A/756 A – First light barrier for flap scanning** is included as standard in the basic equipment.



**756 A – Für die automatische Pattenschrägenabastung** (Option 0755 590504) können bis zu drei zusätzliche Lichtschranken hinzugefügt werden, z. B. bei Sakko- und Hosenfertigung im Wechsel – für umschaltbare Pattenschrägen-Erkennung links und rechts.

**756 A – For the automatic flap slant scanning** (option 0755 590504) up to three additional light barriers can be added, e.g. in jackets and trousers processing – for quick change of flap slant scanning from left to right.



**Max. Taschenlängen** je nach Einrichtung von 20 – 240 mm realisierbar. Bei Taschen mit Beilegteilen z. B. Patten, Besetzen oder Taschenbeuteln, ist eine max. Taschenlänge bis 220 mm möglich.



**Max. pocket lengths** can be realized from 20 – 240 mm depending on the sewing equipment. For pockets with additional parts, e.g. flaps, facings or pocket bags, is a max. pocket length up to 220 mm possible.



**Formanschlag für Futterschlaufendreiecke** (Option 0755 591554) mit 90° Winkel und Klemmvorrichtung für Futter-Innentaschen

**Special shaped guide for buttonhole flaps in lining pockets** (option 0755 591554) with 90° triangles and clamping device



# 755 A

## Hosenanwendungen / Trousers applications



### 755 A – Hinterhosentasche mit gerader Patte

Sicherer Halt der Patte durch Pattenklemme rechts (PK35-R180A)

### 755 A: Hind trousers pocket with straight flap

Secured hold of the flap by flap clamp right (PK35-R180A)



### 755 A – Niederhalter und Taschenbeutelklemme (Option 0755 590604)

Niederhalter ① zum Ausstreifen der Weite in der Hinterhose; Taschenbeutelklemme ② zum Klemmen des untergelegten Taschenbeutels

### 755 A: Downholder and pocket bag clamp (option 0755 590604)

Downholder ① to smooth out the fullness in the hind trousers; Pocket bag clamp ② to grip the underneath pocket bag.

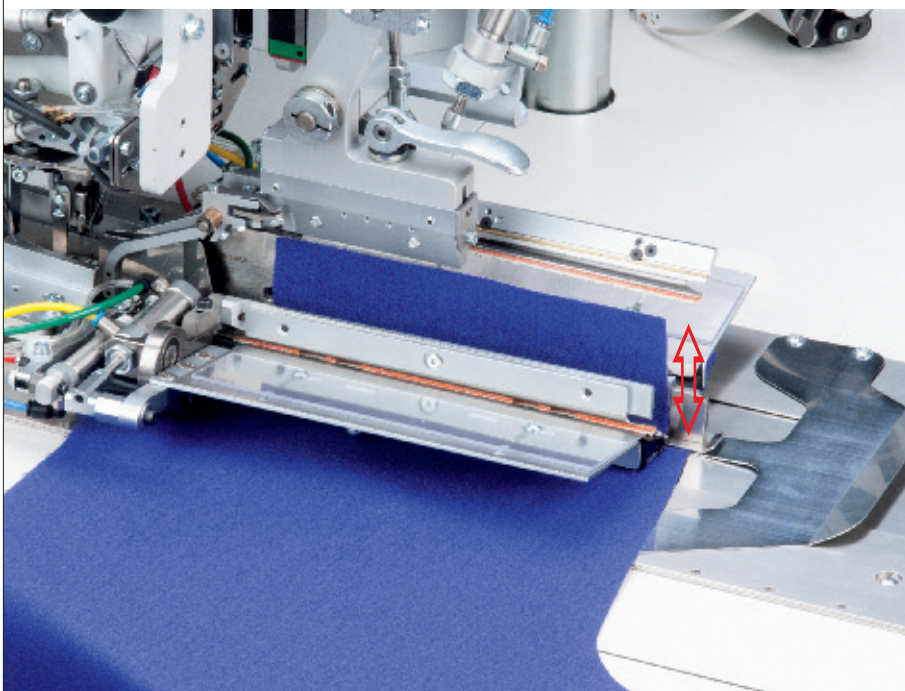

**755 A – Faltstempel optimiert für überbreite Paspelstreifen** für Hosentaschen mit extra breiten Paspelstreifen bis 60 mm links. Die integrierte Blasvorrichtung (Option) dient zum Aufrichten der extra breiten Paspelstreifen.

K35-LR180 – Teilesatz 0755 590804

K35-LR220 – Teilesatz 0755 590814

K69-LR180 – Teilesatz 0755 590844

### 755 A – Optimized folder for over-wide piping strips

for trousers pockets with extra wide piping strips up to 60 mm on the left. The integrated blowing device (option) serves to raise the extra wide piping strips.

K35-LR180 – Part set 0755 590804

K35-LR220 – Part set 0755 590814

K69-LR180 – Part set 0755 590844



# 755 A / 756 A

Anwendungen mit Endlos-Reißverschluss / *Applications with endless zipper*

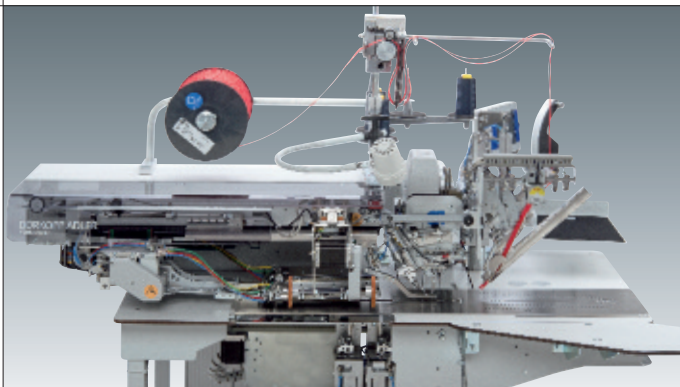

## Vorrichtung zur Verarbeitung von Endlos-Reißverschlüssen

(Option 0755 591854) – zum verzugsfreien Einnähen und Ablängen von Endlosreißverschlüssen (mit Kunststoffspirale) von der Rolle. Für eine perfekte Taschenqualität, auch in schwierig zu verarbeitenden Materialien, wird die Zusatzausstattung „Programmierbarer Nadeltransport (0755 160154)“ empfohlen.

## Attachment for processing endless zippers (option 0755 591854)

– for tension-free sewing and cutting of endless zippers (with plastic spiral) from the roll. For perfect pocket quality, even in difficult-to-process materials, the optional "Programmable Needle Feed (0755 160154)" is recommended.

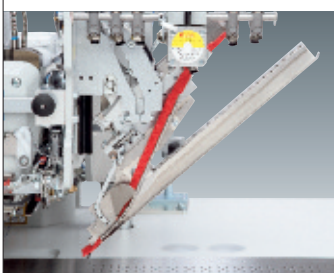

**Spezielle Faltstempel** sind für die Reißverschluss-Führung von oben in diversen Ausführungen für verschiedene Nadelabstände und Reißverschlussgrößen separat bestellbar (nicht in der Option 0755 591854 enthalten).

**Special folders** with zipper attachment from the top are available in various types according to needle distances and zipper sizes. They have to be ordered separately (not included in option 0755 591854).

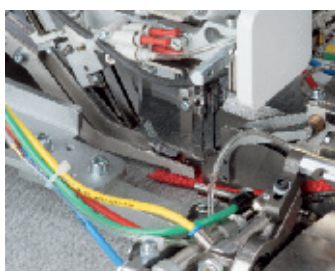

**Transportzange** für das verzugsfreie Annähen des Reißverschlusses am Nahtanfang

**Transport gripper** for displacement free attaching of the zipper in the seam beginning



**Anwendungsbereiche** – Hosentaschen, Reiterhosentaschen, Sakko-Futterinnentaschen, Sportswear-Bekleidung etc.. Für jede Anwendung werden spezielle Faltstempel eingesetzt.

**Applications** – Trousers pockets, rider pants pockets, jacket lining inner pockets, sportswear clothing etc. for every application special folders are used.

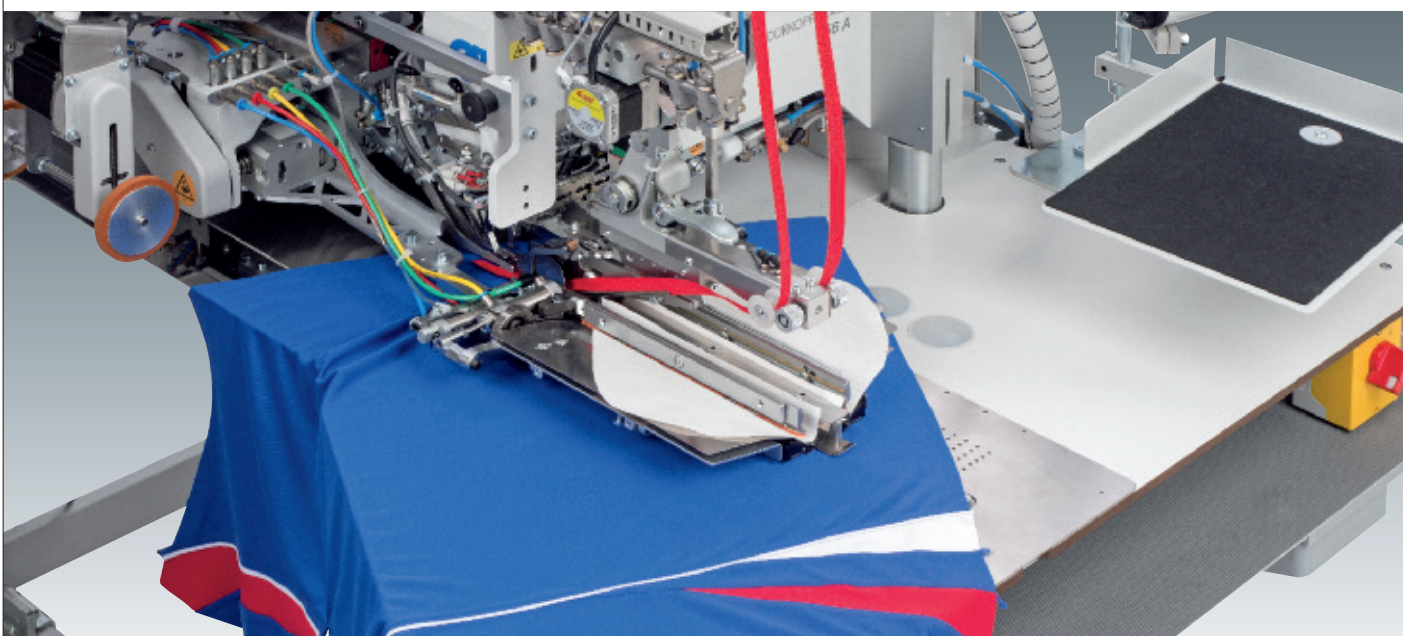



# 755 A / 756 A

## Sakkoanwendungen / Jacket applications

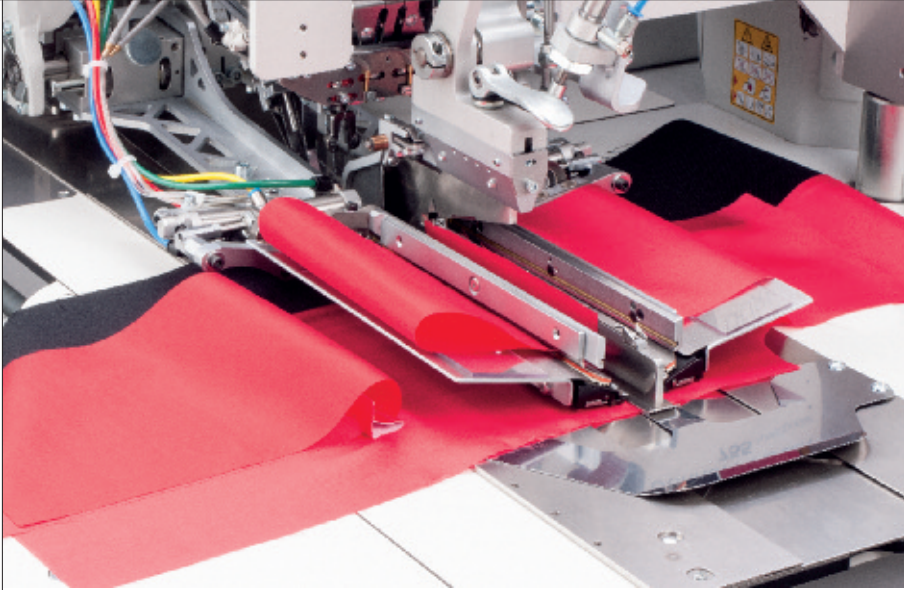

**755 A – Futtertaschen** in perfekter Qualität ab 4,8 mm Nadelabstand. Der große Durchgang am Oberteil ermöglicht den schnellen automatischen Rücktransport des Futtervorderteils in den Arbeitsbereich zur weiteren Verarbeitung.

**755 A – Lining pockets** in perfect quality starting from 4.8 mm needle distance. The large passage under the sewing head allows the fast automatic transport return of the lining front part into the loading area for further processing.

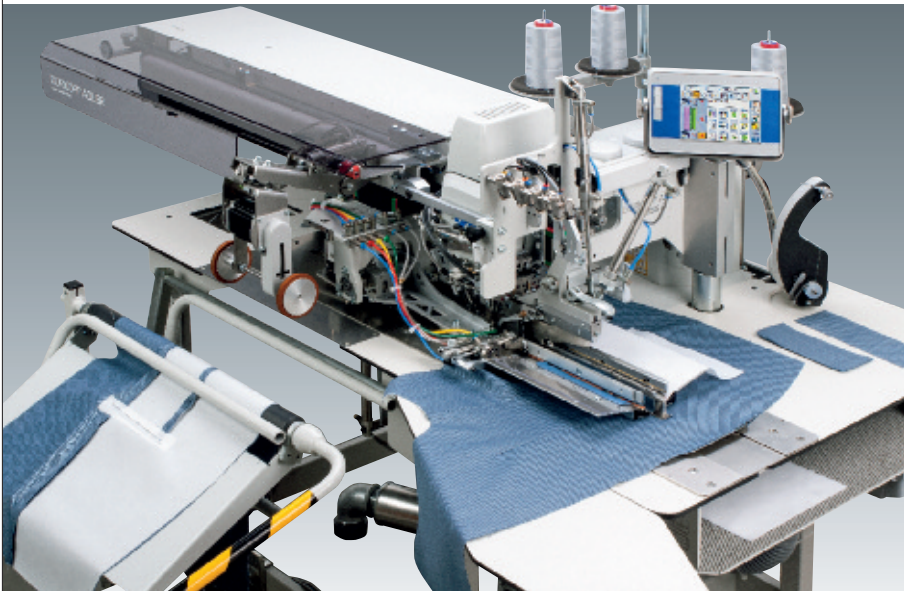

### **756 A – Sakkoaußentasche mit gerader und schräger Patte**

Sicherer Halt der Patte durch Pattenklemme links (PK35-L180A) und Taschenbeutel mit Pattenklemme rechts (PK35-R180A) bei einer max. Pattenlänge von 180 mm. Für Pattenlängen von max. 220 mm sind die Pattenklammern PK35-L220A und PK35-R220A optional erhältlich.

### **756 A – Jacket outside pocket with straight and slanted flap**

Secured hold of the flap by flap clamp left (PK35-L180A) and pocket bag with flap clamp right (PK35-R180A) at a max. flap length of 180 mm. For flap lengths of max. 220 mm, the PK35-L220A and PK35-R220A flap clamps are optional available.

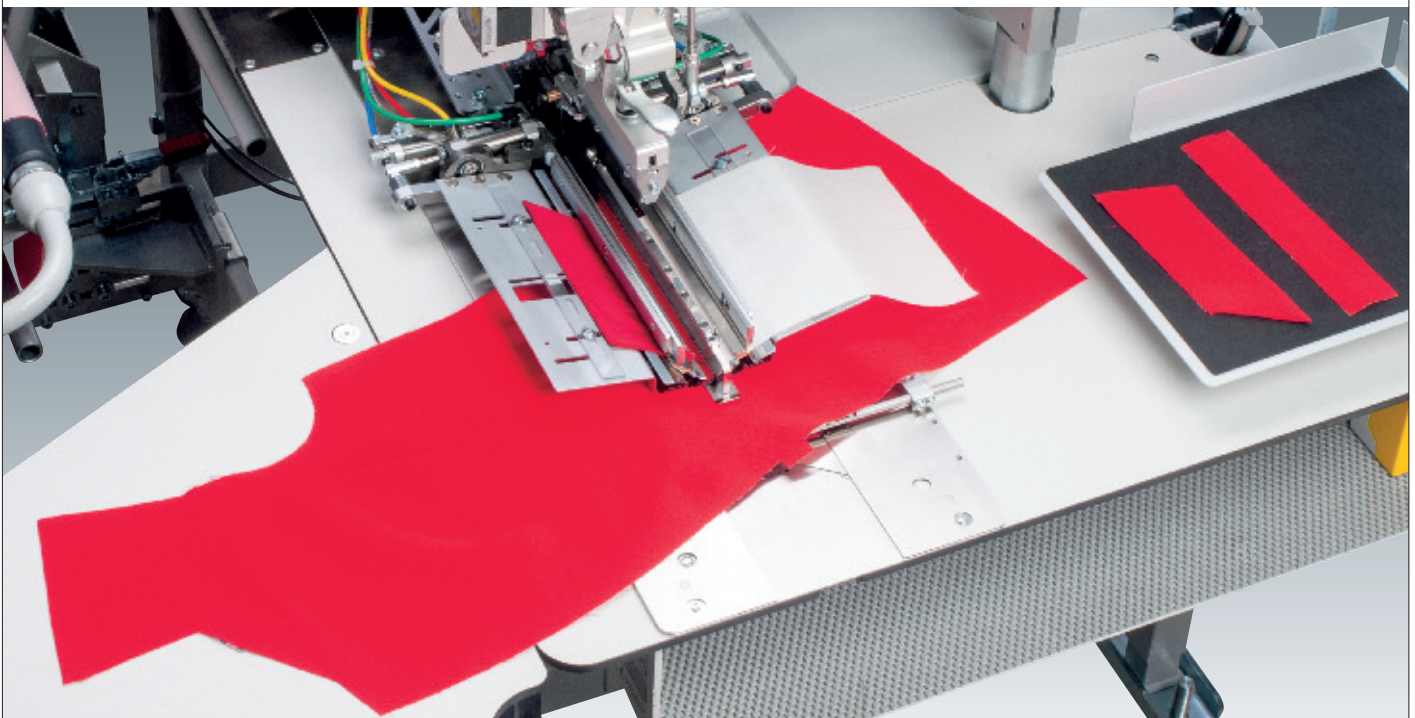



# 755 A / 756 A

Anwendung für Brustleistentaschen / *Application for breast welt pockets*

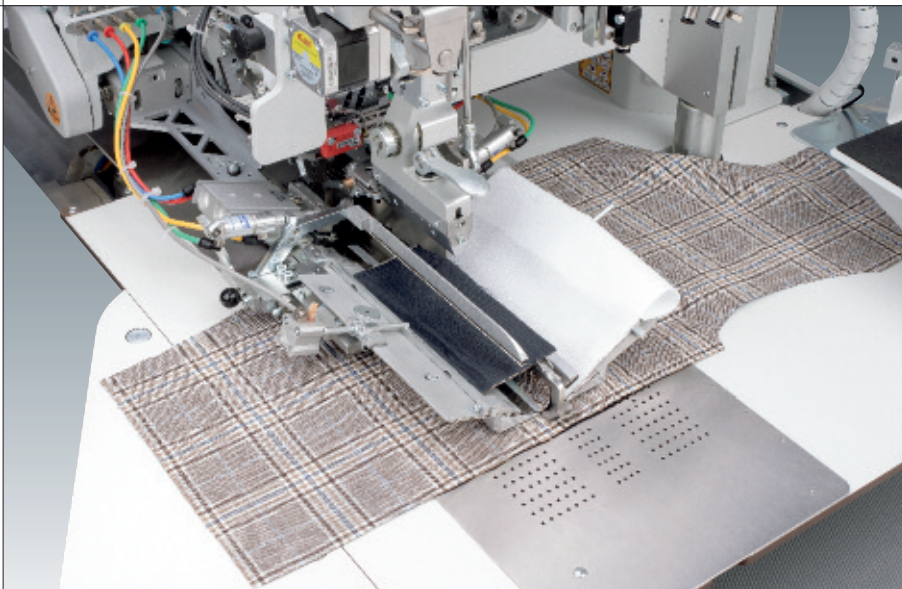

**Bausatz zum Nähen der Brustleistentaschen und Sakko-Außentaschen im Wechsel** (0755 591754) – Mit dieser Ausstattungsmöglichkeit können Brustleistentaschen und Sakko-Außentaschen im Wechsel genäht werden – ganz ohne Umrüstung der Nähanlage.

**Kit for sewing breast welt pockets and jacket outer pockets in turns** (0755 591754) – With this optional equipment, breast welt pockets and jacket outer pockets can be sewn alternately – without changing the machine equipment.

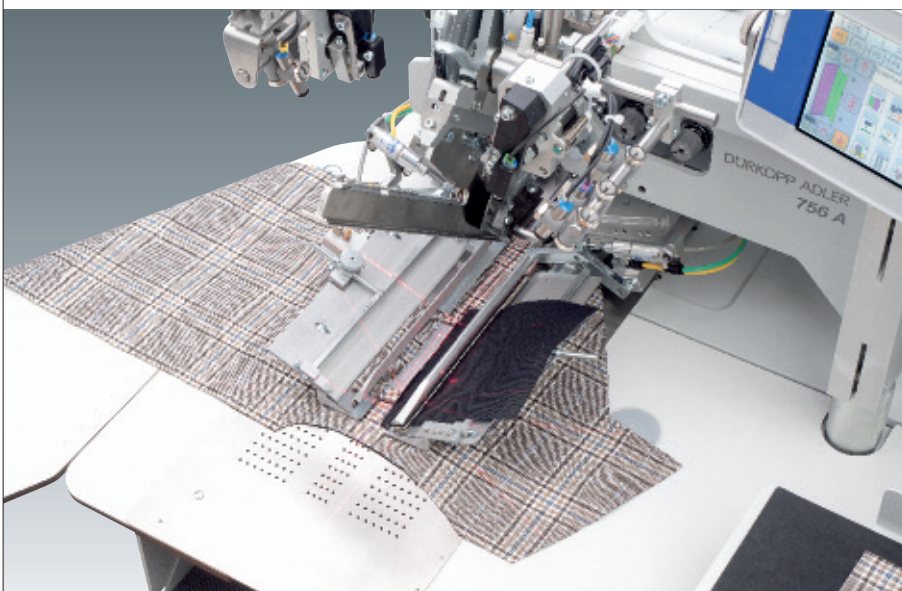

**Die verstellbare Brustleisten- und Patentklemme** kann nach dem Absenken vor und zurück verschoben werden, um ggf. Musterabrichtungen vorzunehmen. Spezielle Faltstempel sind hierfür erhältlich.

**The adjustable breast welt and flap clamp** can be moved back and forth after lowering to match any pattern. For this application special folders are available.

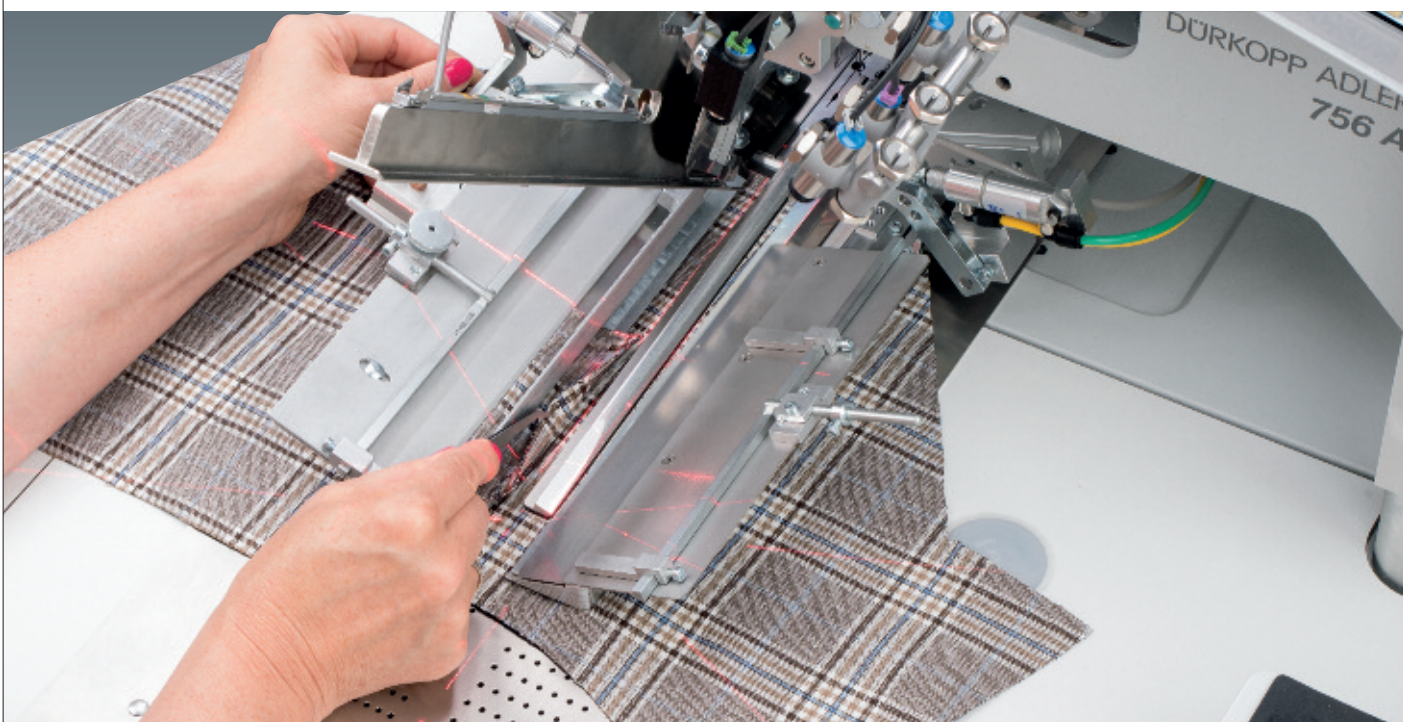



# 755 A / 756 A

Leistungsbeispiele\* / Performance examples\*

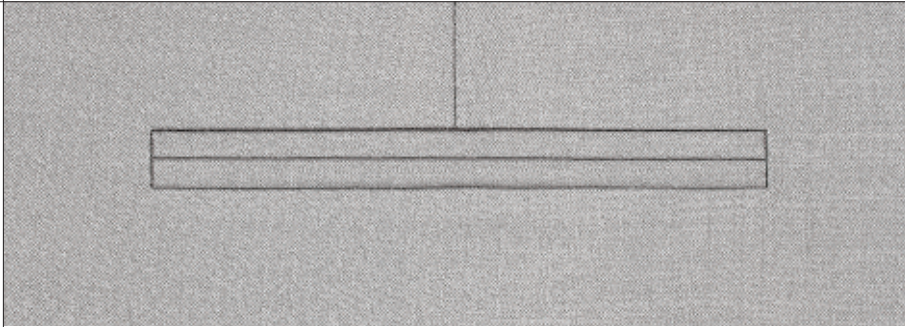

## Doppelpaspeltaschen in Hinterhosen

Beilegteile: Paspelstreifen, Taschenbeutel (untergelegt);

ca. 2.200 – 2.600 Taschen in 480 Min.

## Double piped pockets in hind trousers

Additional parts: piping strip, pocket bag (positioned underneath);

approx. 2,200 – 2,600 pockets in 480 min.



## Einfachpaspeltaschen in Hinterhosen

Beilegteile: Paspelstreifen, Taschenbeutel (untergelegt);

ca. 2.200 – 2.600 Taschen in 480 Min.

## Single piped pockets in hind trousers

Additional parts: piping strip, pocket bag (positioned underneath);

approx. 2,200 – 2,600 pockets in 480 min.



## Einfach- oder Doppelpaspeltaschen mit Patte in Hinterhosen

Beilegteile: Patte, Paspelstreifen, Taschenbeutel (untergelegt);

ca. 1.500 – 1.800 Taschen in 480 Min.

## Single- or double piped pockets with flap in hind trousers

Additional parts: flap, piping strip, pocket bag (positioned underneath);

approx. 1,500 – 1,800 pockets in 480 min.



## Einfach- oder Doppelpaspeltaschen mit Patte in Sakko-Vorderteilen

Beilegteile: Patte, Paspelstreifen, Taschenbeutel;

ca. 1.300 – 1.600 Taschen in 480 Min.

## Single- or double piped pockets with flap in front jackets

Additional parts: flap, piping strip, pocket bag;

approx. 1,300 – 1,600 pockets in 480 min.



## Futterinnentaschen

Beilegteile: Paspelstreifen, 2 Taschenbeutel; mit Futterschlaufendreieck:

ca. 1.200 – 1.400 Taschen / 480 Min.;

ohne Futterschlaufendreieck:

ca. 1.400 – 1.600 Taschen / 480 Min.

## Lining inside pockets

Additional parts: piping strip, 2 pocket bags; with lining flap triangle: approx.

1,200 – 1,400 pockets in 480 min.;

without lining flap triangle: approx.

1,400 – 1,600 pockets in 480 min.

\* Bei den Leistungsangaben handelt es sich um durchschnittliche Tagesleistungen, die bei entsprechender Methode und Material-Vorbereitung auch wesentlich höher ausfallen können. Die Dürkopp Adler Spezialisten beraten Sie gerne bei der Auswahl der optimalen Betriebsmittel für Ihre Anwendung.

\* The indicated performance data are daily average values which can also be considerably higher depending on the processing method and the material preparation. The Dürkopp Adler specialists will be pleased to advise you on the selection of the optimum machines for your application.



# 755 A / 756 A

## Die technischen Daten / The technical data

	Stitch length	Stitches/min.	Material	Seam length	Twin needle, needle distance	Twin needle, disengageable, left or right	Lockstitch	Vertical hook, large	Programmable needle transport	Clamp adjustment with material spreading	Centre knife with counter knife, separately motor-driven
	[mm] max.	[min <sup>-1</sup> ] max.		[mm] max.	[mm] max.						
<b>755 A</b>	0,5 – 4,5	3.200	LM/M/MS	20 – 240*	● 4,8 – 30,0**		●	●	○	○	●
<b>756 A</b>	0,5 – 4,5	3.000	LM/M/MS	20 – 240*	● 8,0 – 30,0**	●	●	●	○	○	●

LM = Leichtes bis mittelschweres Nähgut  
M = Mittelschweres Nähgut  
MS = Mittelschweres bis schweres Nähgut

● = Serienausstattung  
○ = Zusatzausstattung

\* = Mit Patte 180 mm / 220 mm max. (abhängig von der Näheinrichtung)

\*\* = Serienausstattung; andere Nadelabstände auf Anfrage lieferbar

\*\*\* = Andere Nadelsysteme wie 2134-35 oder 2134-85 auch möglich

LM = Light weight to medium weight material

M = Medium weight material

MS = Medium weight to heavy weight material

● = Standard equipment  
○ = Optional equipment

\* = With flap 180 mm / 220 mm max. (depending on sewing equipment)

\*\* = Standard equipment; other needle distances available on request

\*\*\* = Other needle systems like 2134-35 or 2134-85 also possible

	Automatic corner knife station for straight pockets; freely programmable in the pocket length	Automatic corner knife station for straight or slanted pockets; freely programmable in the pocket length and slants	Multi function corner knife station for straight or slanted pockets; freely programmable in the pocket length, slants and cutting angles	Thread trimmer	Needle thread monitor	Bobbin thread control	Stitch condensing and backtacking, automatic
<b>755 A</b>	○			●	●	●	●
<b>756 A</b>		○	○	●	●	●	●

	Reflecting light barriers for automatic sewing start / sewing stop at fabric beginning / at fabric end	Suction device for the exact positioning of the fabric	Bundle clamp with rest table	Needle system	Needle size	Program control, operating panel OP7000 with Touch Screen
<b>755 A</b>	●	○	○	134-35/DPX***	80 – 110	●
<b>756 A</b>	●	○	○	134-35/DPX***	80 – 110	●

	Nennspannung Nominal voltage	Bemessungsleistung Rated power	Gewicht, Nähanlage Weight, sewing unit		Luftbedarf je Arbeitshub / Luftdruck Air requirement per stroke / Air pressure	Verpackungsgröße (Länge, Breite, Höhe) Packaging size (Length, Width, Height)		
		in Bereitschaft on standby	in Betrieb in operation					
	[V], [Hz]	[W] max.	[W] max.	Net [kg]	Gross [kg]	[NL]	[bar]	[mm] max.
<b>755 A</b>	1x230V, 50/60 Hz	>100	500	240	340	6,0	6,0	1.830 1.230 1.590
<b>756 A</b>	1x230V, 50/60 Hz	>100	500	240	340	6,0	6,0	1.830 1.230 1.590

# 755 A / 756 A

## Zusatzausstattungen / *Optional equipments*

Materialnummer Parts number	Bezeichnung Description	
0755 411104	Klammersatz K35LR180 (ohne Pattenklappen) Feeding clamp K35LR180 (without flap clamp)	<input type="radio"/>
0755 411204	Klammersatz K35LR220 (ohne Pattenklappen) Feeding clamp K35LR220 (without flap clamp)	<input type="radio"/>
0755 412054	Pattenklemme PK35-L180A, Klemme links für Beilegteile wie z. B. Patten (max. 180 mm) Flap clamps PK35-L180A, clamp left for additional parts e.g. like flaps (max. 180 mm)	<input type="radio"/>
0755 412044	Pattenklemme PK35-R180A, Klemme rechts für Beilegteile wie z. B. Patten (max. 180 mm) Flap clamps PK35-R180A, clamp right for additional parts e.g. like flaps (max. 180 mm)	<input type="radio"/>
0755 590804	Teilesatz für das Anblasen überbreiter Paspelstreifen, für K35-LR180 Blowing device for extra wide piping strips, for K35-LR180	<input type="radio"/>
0755 412254	Pattenklemme PK35-L220A Klemme links für Beilegteile wie z. B. Patten (max. 220 mm) Flap clamps PK35-L220A, clamp left for additional parts e.g. like flaps (max. 220mm)	<input type="radio"/>
0755 412244	Pattenklemme PK35-R220A, Klemme rechts für Beilegteile wie z.B. Patten (max. 220 mm) Flap clamps PK35-R220A, clamp right for additional parts e.g. like flaps (max. 220 mm)	<input type="radio"/>
0755 590814	Teilesatz für das Anblasen überbreiter Paspelstreifen, für K35-LR220 Blowing device for extra wide piping strips, for K35-LR220	<input type="radio"/>
0755 591454	Überwurfstapler, abschwenkbar Flip stacker, swivelling	<input type="radio"/>
0755 590954	Ausrollvorrichtung, elektronisch regelbar Roll-out device, electronically adjustable	<input type="radio"/>
0755 591474	Zangenstapler – universelle Abstapelvorrichtung Universal grip stacker	<input type="radio"/>
0755 591154	Pneumatische Bündelklammer mit Ablagetisch Pneumatic bundle clamp with rack-table	<input type="radio"/>
0755 591104	Ausstreifvorrichtung für Hosenteile Smoothing device for trousers	<input type="radio"/>
0755 421014	Ausblasvorrichtung Blowing device	<input type="radio"/>
0755 590504	Zweite Lichtschranke zur Pattenabstastung Second light barrier for flap scanning	<input type="radio"/>
0755 591604	USV – unterbrechungsfreie Stromversorgung UPS – uninterruptured power supply	<input type="radio"/>
0755 590664	Bausatz Unterlegbleche für Nadelabstände von 8 bis 16 mm Shim device for needle distances from 8 to 16 mm	<input type="radio"/>
0755 400754	Tischverbreiterung, klein, 230 mm x 700 mm, abgeschrägt (Sakko) Table extension, small, 230 mm x 700 mm, slanted (jacket)	<input type="radio"/>
0755 400764	Tischverbreiterung, klein, 450 x 700 mm (Hose) Table extension, small, 450 x 700 mm (trousers)	<input type="radio"/>
0755 400774	Tischverbreiterung, groß, 600 x 800 mm (Sakko) Table extension, large, 600 x 800 mm (jacket)	<input type="radio"/>
0755 350554	Schneideeinrichtung für Nadelfäden, Nadelabstände von 22 bis 30 mm Cutting device for needle threads for needle distances from 22 to 30 mm	<input type="radio"/>

= Optionale Zusatzausstattung / Optional equipment



# 755 A / 756 A

## Zusatzausstattungen / *Optional equipments*

Materialnummer Parts number	Bezeichnung Description	
0755 590554	Ansaugvorrichtung (Vakuum) Suction device (vakuum)	○
9880 755014	Vakuumgebläse mit Schalldämpfer 230 V, 50/60Hz Vacuum blower with silencer 230 V, 50/60 Hz	○
0755 590604	Niederhalter und Taschenbeutelklemme Downholder and pocket bag clamp	○
0755 590744	Taschenbeutelklemme pneumatisch, Beladen von links, für untergelegte Taschenbeutel oder abgelängte Verstärkungsstreifen Pneumatic pocket bag clamp, loaded from the left, for underlayed pocket bags or pre-cut reinforcement strips	○
0755 590714	Taschenbeutelklemme für schmale Taschenbeutel oder abgelängte Verstärkungsstreifen Pocket bag clamp for use with narrow pocket bags or pre-cutted tapes	○
0755 591514	Formanschlag für Futtererschlaufendreiecke (90° Winkel) mit Klemmvorrichtung für Futter-Innentaschen Special shaped guide for buttonhole flaps in lining pockets (90° triangles) with clamping device	○
0745 598434	LED Nähleuchte mit Trafo LED sewing light with transformer	○
0745 598254	Transportrollensatz Set of transport rolls	○
0755 400854	Pedalauflage, höhenverstellbar Pedal rest, height-adjustable	○
0755 591854	Vorrichtung zur Verarbeitung von Endlos-Reißverschlüssen Attachment for processing endless zippers	○
0755 591754	Bausatz zum Nähen der Brustleistentaschen und Sakko-Außentaschen im Wechsel Kit for sewing breast welt pockets and jacket outer pockets in turns	○
0755 590404	1 zusätzliche Laser-Markierungsleuchte 1 additional laser marking light	○
0755 590414	3er Bausatz Lasermarkierungsleuchte 3 pc. Kit laser marking lights	○
0755 590424	8er Bausatz Lasermarkierungsleuchte 8 pc. Kit laser marking lights	○
0755 590434	Programmierbare Lasermarkierungsleuchte – längs Programmable laser marking lamp – longitudinal	○
0755 337524	Automatische Eckenmesserstation (gerade Tasche – nur 755 A) Automatic corner knife station (straight pockets – only 755 A)	○
0755 337544	Automatische Eckenmesserstation (gerade oder schräge Tasche – nur 756 A) Automatic corner knife station (straight or slanted pockets – only 756 A)	○
0755 337504	Multifunktionale Eckenmesserstation (gerade oder schräge Tasche – nur 756 A) Multifunctional corner knife station (straight or slanted pockets – only 756 A)	○
0755 561024	Automatische Klammerschnellverstellung Automatic quick clamp adjustment	○
0755 590904	Bandzuführung Tape feeder	○
0755 591354	Bundklemme Waistband clamp	○
0755 591654	Ablagenpaket, links Set of trays, left	○
0755 591254	Programmierbarer Klammerdruck Programmable clamp pressure	○

○ = Optionale Zusatzausstattung / Optional equipment



**DÜRKOPP ADLER GMBH**

Potsdamer Straße 190

33719 Bielefeld

GERMANY

Phone +49 (0) 521 / 925-00

E-mail [marketing@duerkopp-adler.com](mailto:marketing@duerkopp-adler.com)

[www.duerkopp-adler.com](http://www.duerkopp-adler.com)



Application video and further informations



**BLUECOMPETENCE**  
Alliance Member

Partner of the Engineering Industry  
Sustainability Initiative